

VERMEIREN

Forest kids Forest NARROW kids

INSTRUCTION MANUAL
MODE D'EMPLOI
GEBRUIKSAANWIJZING
GEBRAUCHSANWEISUNG
ISTRUZIONI PER L'USO
MANUAL DE INSTRUCCIONES
INSTRUKCJA OBSŁUGI





Instructies voor de vakhandelaar

Deze handleiding is deel van het product en dient bij iedere product te worden geleverd.

Versie: B, 2017-06

Alle rechten, inclusief vertaling, voorbehouden.

Niets uit deze handleiding mag geheel of gedeeltelijk in enige vorm (druk, fotokopie, microfilm of ieder ander procedé) zonder de schriftelijke toelating van de uitgever worden gereproduceerd of met behulp van elektronische systemen worden verwerkt, gekopieerd of verspreid.

© Vermeiren GROUP 2017

INHOUDSOPGAVE

1	Product omschrijving	3
1.1	Toepassingsgebied	3
1.2	Technische specificaties	4
1.3	Onderdelen.....	6
1.4	Accessoires	6
1.5	Gebruikte symbolen.....	6
1.6	Veiligheidsinstructies	7
2	Gebruik	8
2.1	Toelichting op de elektromagnetische compatibiliteit (EMC).....	8
2.2	Dragen van de elektrische rolstoel.....	9
2.3	Monteren en demonteren van de elektrische rolstoel	9
2.4	Monteren of verwijderen van de armsteunen	10
2.5	Plaatsen of verwijderen van de voetsteunen.....	11
2.6	Rug van de rolstoel opvouwen	11
2.7	Ruginclinatie (mechanisch)	11
2.8	Bedienen van de remmen	12
2.9	Vering.....	12
2.10	Verstellen handgrepen.....	13
2.11	Anti-tipping (B78)	13
2.12	Zit- en rugkussens.....	13
2.13	Transfer in en uit de elektrische rolstoel.....	14
2.14	Correcte positie in de elektrische rolstoel.....	14
2.15	Rijden met de elektrische rolstoel	14
2.16	De elektrische rolstoel rijden op oprijplaten.....	18
2.17	Duwen van de rolstoel	18
2.18	Transport in de auto	19
2.19	Transport in een vliegtuig	19
2.20	Batterijen	20
2.21	Batterijlader	20
2.22	Laden van de batterijen.....	20
2.23	Gebruik van de rolstoel als zit in een motorvoertuig.....	21
3	Montage en instellingen	23
3.1	Gereedschap.....	24
3.2	Leveringsomvang	24
3.3	Mogelijke verstellingen	24
3.4	Aansluiting batterijen	27
3.5	Banden wisselen	27
3.6	Thermische zekering.....	29
3.7	Vervangen van de batterijen	29
4	Onderhoud	29



Voorwoord

We willen U danken voor het vertrouwen dat U in onze producten stelt.

De verwachte levensduur van Uw elektrische rolstoel hangt in sterke mate af van de zorg waarmee U de rolstoel behandelt.

Deze handleiding maakt U vertrouwd met de bediening van Uw elektrische rolstoel.

Het naleven van de gebruiks- en onderhoudsinstructies vormen een essentieel onderdeel van de garantiebepalingen.

Deze handleiding houdt rekening met de recentste productontwikkelingen. De Firma Vermeiren behoudt zich echter het recht voor om wijzigingen door te voeren zonder verplicht te zijn voordien geleverde modellen aan te passen of te vervangen.

Als U nog vragen hebt, neemt U best contact op met Uw vakhandelaar.

1 Product omschrijving

1.1 Toepassingsgebied

De elektrische rolstoel Forest kids is uitgerust met twee type motoren die een vermogen van 220 W of 350 W kunnen leveren.

De elektrische rolstoel Forest kids is bedoeld om op een comfortabele manier kinderen die moeilijk of niet kunnen lopen te transporteren. Deze elektrische rolstoel is ontworpen voor het transport van 1 persoon.

De elektrische rolstoel is ontworpen om enkel kinderen en geen voorwerpen te vervoeren.

De elektrische rolstoel mag ook niet worden gebruikt door kinderen die door duidelijke lichamelijke of mentale beperkingen niet in staat zijn de elektrische rolstoel veilig te gebruiken in het verkeer.

De verschillende soorten onderdelen en accessoires, en de modulaire constructie, zorgen ervoor dat de rolstoel ten volle kan worden gebruikt door kinderen die invalide zijn omwille van:

- Verlamming
- Verlies van ledematen (beenamputatie)
- Defect of aandoeningen van ledematen
- Contracturen of gewrichtsaandoeningen
- Hart- en bloedsomloopinsufficiëntie
- Evenwichtsstoornissen
- Cachexie (afname van het spierweefsel)

De elektrische rolstoel is geclassificeerd als een klasse B rolstoel.

De elektrische rolstoel is geschikt om binnenshuis en buitenshuis door de gebruiker te gebruiken.

De gebruiker kan de rolstoel zelf voortbewegen of laten duwen door een begeleider.

Houd bij de individuele verzorging rekening met:

- grootte en lichaamsgewicht (max. 50 kg)
- fysieke en psychologische gesteldheid
- woonomgeving
- milieu

Uw elektrische rolstoel moet gebruikt worden op vlakke ondergronden waarbij alle vier de wielen de grond raken en waarbij het bodem contact voldoende is voor een gelijkmatige aandrijving van alle wielen.

Extra oefening is nodig voor het rijden op ongelijkmatige ondergrond (kasseien, etc.), hellingen en bochten (zijdelings omvallen), evenals het nemen van hindernissen (bvb. Trottoirranden). Vooral gevaarlijk is een ondergrond als ijs, gras, steenslag, bladeren enz.

De elektrische rolstoel dient niet als klimtoestel of om hete of zware voorwerpen te transporteren.

Wanneer U de elektrische rolstoel op het trottoir en op voetpaden wilt gebruiken, dient U de geldende wettelijke bepalingen na te leven.

De elektrische rolstoel kan gebruikt worden op wandelpaden, wegen binnen de bebouwde kom. Het rijden op snelwegen en autosnelwegen is in ieder geval verboden.

Gebruik enkel door Vermeiren goedgekeurde accessoires.

Vermeiren is niet aansprakelijk voor schade door gebrekkig of onvoldoende onderhoud of als gevolg van het niet naleven van instructies van deze handleiding.

Het naleven van de gebruiks- en onderhoudsinstructies zijn een essentieel onderdeel van de garantievoorwaarden, hierdoor adviseren we U de volgende pagina's zorgvuldig te lezen.

Mensen met een visuele beperking kunnen contact opnemen met de vakhandelaar voor de gebruikersinstructies.

Voor Duitsland: U mag niet meer dan 6 km/u rijden op de openbare wegen. Voor de 6 km/h gelimiteerde Forest kids versie, heeft U geen rijbewijs en zelfs geen voertuigverzekering nodig. Echter, raden wij U aan een vrijwillige aansprakelijkheidsverzekering af te sluiten. Voor de 10 km/h en 14 km/h versie heeft U echter een verzekering nodig. Na gebruik van de rolstoel dient U de elektronica direct uit te schakelen. Gebruik enkel de meegeleverde batterijlader en geen andere laadapparatuur. We willen er Uw aandacht op vestigen dat storingen door elektromagnetische bronnen (b.v. door GSM, enz.) kunnen worden veroorzaakt en dat de elektronica van de rolstoelen zelf storingen bij andere elektrische apparaten kan veroorzaken. De belichting is volgens STVZO (Duitse verkeersregels).

De elektrische rolstoel is geschikt voor hergebruik. Neem volgende maatregelen in acht voor het hergebruik van de rolstoel: Reinig de kussens, verstel de rolstoel zo comfortabel mogelijk voor de nieuwe gebruiker, voer het nodige onderhoud uit, inspectie instructies (verwijs naar de aparte onderhoudshandleiding). Er zijn geen complicaties bekend voor deze rolstoel.

1.2 Technische specificaties

Onderstaande technische gegevens zijn geldig voor de elektrische rolstoel in standaard instellingen en bij optimale omgevingscondities. Wanneer er andere accessoires worden gebruikt, worden de opgegeven waarden gewijzigd. Bij veranderingen van de buitentemperatuur, luchtvochtigheid, hellingen, dalingen, ondergrond en batterij toestand kunnen de prestatie parameters beperkt zijn.

Merk	Vermeiren		
Adres	Vermeirenplein 1/15, B-2920 Kalmthout		
Type	Elektrische rolstoel, Klasse B		
Model	Forest kids		
Maximale massa gebruiker	50 kg		
Beschrijving	Minimum	Maximum	
Max. snelheid	6 km/u	10 km/u Niet gebruikt voor Duitsland	
Actieradius*	30 km	30 km	
Totale lengte inclusief voetsteun	1050 mm		
Effectieve zitbreedte	320 mm	350 mm	370 mm
Totale breedte (afhankelijk van de zitbreedte)	600 mm		
Totale hoogte	920 mm	1060 mm	
Lengte dichtgevouwen / gedemonteerd (zonder voetsteunen)	840 mm		
Breedte dichtgevouwen / gedemonteerd	Niet van toepassing		
Hoogte dichtgevouwen / gedemonteerd	Niet van toepassing		
Totaal gewicht	95 kg		
Gewicht zwaarste onderdeel (dat kan worden gedemonteerd of verwijderd)	85,50 kg		
Massa van onderdelen die kunnen worden gedemonteerd of verwijderd	Armsteunen: 2,85 kg; Voetsteunen: 1,65 kg		



Merk	Vermeiren	
Adres	Vermeirenplein 1/15, B-2920 Kalmthout	
Type	Elektrische rolstoel, Klasse B	
Model	Forest kids	
Maximale massa gebruiker	50 kg	
Beschrijving	Minimum	Maximum
Statische stabiliteit bergaf	10°	
Statische stabiliteit bergop	10°	
Statische stabiliteit zijwaarts	10°	
Maximum hoogte hindernis	60 mm	
Grondspeling	65 mm	
Zithoek	15°	
Effectieve zitdiepte	330 mm	390 mm
Zithoogte aan voorzijde	530 mm	
Rughoek	-5°	55°
Rughoogte	350 mm	
Afstand tussen zit en voetsteun	290 mm	360 mm
Hoek van de voesteun	13°	
Afstand tussen armsteun en zit	200 mm	250 mm
Afstand voorzijde armsteun	320 mm	
Aandrijfmotoren	2 x 220W	2 x 350W
Batterijen	2 x 12V --- / 70 Ah	
Batterijlader	Exendis Impulse S (8A); IP21; Isolatieklasse II	
Thermische zekeringen	50 amp	
Controlebox	DX 2 of Shark / Elektromagnetisch remsysteem	
Motor zitinclinatie	LA28 compact	
Motor lift systeem (enkel wanneer liftstelsel beschikbaar is)	Niet van toepassing	
Motor ruginclinatie	LA28 compact	
Minimale draaicirkel	1400 mm	
Breedte nodig om te keren	1090 mm	
Diameter achterwielen (aantal)	76,2 x 330,2 mm lucht (2)	
Bandendruk, achter (aandrijf)wielen	Max. 3,5 bar	
Diameter stuurwielen (aantal)	76,2 x 260 mm lucht (2)	
Bandendruk, stuurwielen	Max. 3,5 bar	
Geluidsniveau	< 65 dB (A)	
Opslag en gebruikstemperatuur	+5 °C tot +41 °C	
Werkings temperatuur van de elektronica	-10°C tot +40°C	
Opslag en gebruiksluchtvochtigheid	30%	70%
We behouden ons het recht voor om technische wijzigingen te introduceren. Meettolerantie ± 15 mm / 1,5 kg / °.		
* De theoretische actieradius zal worden verlaagd als de rolstoel vaak wordt gebruikt op hellingen, ruw terrein of stoepranden.		

Tabel 1: Technische specificaties

De rolstoel voldoet aan de eisen gesteld in:

ISO 7176-8: Eisen en beproevingsmethoden voor statische, bots en vermoeiingsproeven.

ISO 7176-14: Rolstoelen – Deel 14: Vermogen- en besturingssystemen voor elektrische rolstoelen – Eisen en beproevingsmethoden

ISO 7176-21: Rolstoelen – Deel 21: Eisen en beproevingsmethoden voor batterijladers.

1.3 Onderdelen

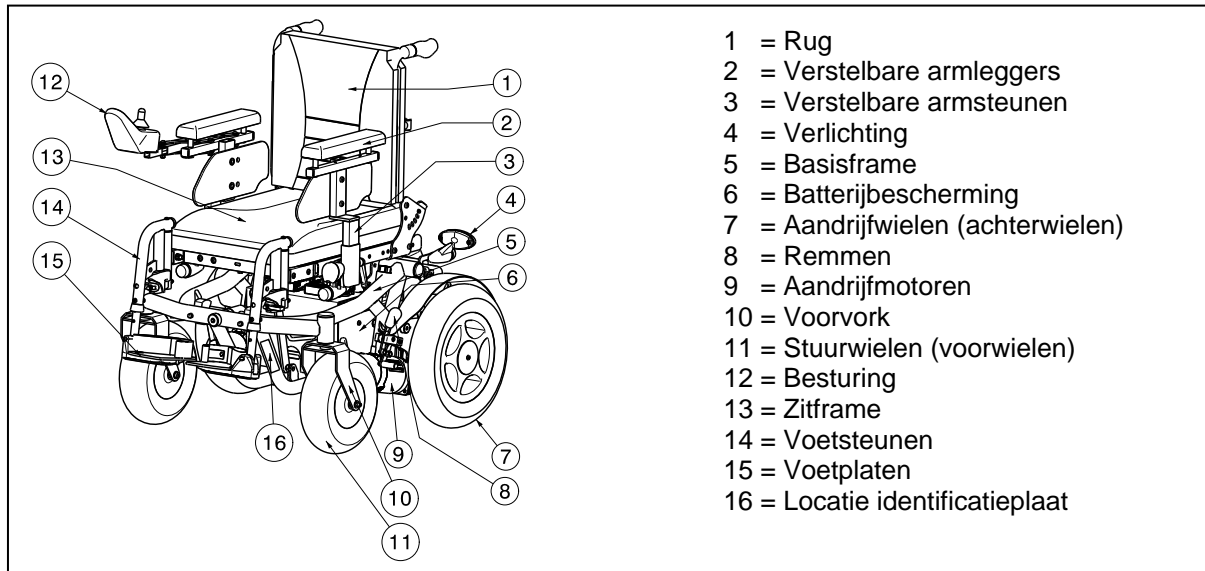

1.4 Accessoires

De volgende accessoires zijn leverbaar voor de elektrische rolstoel Forest kids:

- Tafels (B12, B15)
- Beensteunen (BK7)
- Voetsteun (BZ7)
- Hoofdsteun (L58)
- Zijpelotten voor stabiliteit (L04) worden gemonteerd in de houders op de rugbuis.
- Joysticks (SE09, SE56, SE79, SE80, SE84, SE76)
- Wig om tussen de benen te positioneren (B22)
- Verschillende zitkussens
- Veiligheidsgordel bekken (B58) wordt gemonteerd in de boringen aan beide kanten van het zitframe.

1.5 Gebruikte symbolen



Maximum gewicht



Gebruik voor binnen (beperkt) en buiten



Gebruik voor binnen (Enkel voor de batterijlader)



Gescheiden inzameling en recycleren van elektrische en elektronische apparaten (Enkel voor de batterijlader)



Beschermklasse II



Maximale veilige helling



CE conformiteit



Maximale snelheid

km/h



Positie: Parkeerrem geactiveerd (elektrisch rijden mogelijk)



Positie: Parkeerrem uitgeschakeld (vrijloop en duwen mogelijk, elektrisch rijden niet mogelijk)



Opletten bij vrijloop op hellingen en inclinaties



Type aanduiding

1.6 Veiligheidsinstructies

- ⚠ Gebruik de voetplaten nooit om in en uit de rolstoel te stappen. De voetplaten moeten eerst naar boven weggeklapt worden.
- ⚠ Onderzoek het effect van een veranderd zwaartepunt op het gedrag van de rolstoel (bijv. op hellingen, op zijdelingse hellingen of bij het overwinnen van hindernissen). Maak gebruik van de hulp van een begeleider.
- ⚠ Let op bij het nemen van voorwerpen (die zich voor, opzij of achter de rolstoel bevinden) dat U niet te ver uit de rolstoel leunt. Anders kan de rolstoel kantelen.
- ⚠ Bij het rijden door deuren, openingen e.d. moet aan de zijkant voldoende plaats zijn, anders bestaat er gevaar op letsel aan handen en armen en op beschadiging van de rolstoel.
- ⚠ Gebruik Uw rolstoel alleen voor de beschreven doeleinden. Vermijd bijv. om zonder remmen tegen een hindernis te rijden (stoeprand, stootsteen) of van treden te springen. De fabrikant is niet aansprakelijk voor schade als gevolg van overbelasting of botsingen bij het gebruik dat niet in overeenstemming is met het doel van het product.
- ⚠ Bij gebruik van de openbare weg dient U zich te houden aan de verkeersregels.
- ⚠ Net zoals voor andere voertuigen geldt dat U de rolstoel niet mag gebruiken onder invloed van alcohol of geneesmiddelen. Dit geldt ook voor verplaatsingen binnenshuis.
- ⚠ Pas Uw rijstijl bij ritten buiten de woning aan, aan het weer en het verkeer.
- ⚠ U gebruikt de elektrische rolstoel beter niet als het regent.
- ⚠ Zet de elektrische rolstoel nooit in vrijloop op hellingen.
- ⚠ Rijd nooit achterwaarts op een helling.
- ⚠ Verminder Uw snelheid wanneer U een bocht neemt.
- ⚠ Zorg ervoor dat U in het donker goed zichtbaar bent. Draag lichte kleding of kleding met reflectoren en zorg ervoor dat de reflectoren van de rolstoel goed zichtbaar zijn en rij met de lichten aan.
- ⚠ Controleer of de verlichting en reflectoren van Uw rolstoel niet door vuil of andere voorwerpen zijn afgedekt.
- ⚠ Bij het transporteren van de rolstoel mag U deze nooit vastnemen aan beweegbare onderdelen (wielen, zitkussen, voetsteunen, armsteunen, enz.).
- ⚠ Wanneer de elektrische rolstoel wordt getransporteerd, mogen geen personen worden vervoerd.
- ⚠ Het meenemen van extra personen is verboden.
- ⚠ Wanneer U de elektrische rolstoel buiten parkeert of bewaart, moet U een afdekkap gebruiken die Uw elektrische rolstoel beschermt tegen vocht.

- ⚠ Bij erg hoge luchtvochtigheid en koude kan het gebeuren dat de elektrische rolstoel minder goed presteert.
- ⚠ Let op met brandende voorwerpen, zoals sigaretten. De rug- en zitbekleding kunnen vlam vatten.
- ⚠ Let erop dat de maximale belasting (50 kg) niet wordt overschreden.
- ⚠ Gebruik enkel door Vermeiren goedgekeurde accessoires.
- ⚠ Zet/schakel de elektrische rolstoel eerst uit met de "AAN/UIT" knop op de besturing voor U in- of uitstapt, voor U Uw elektrische rolstoel demonteert of wil transporteren.
- ⚠ Let erop dat de banden voldoende profieldiepte hebben.
- ⚠ Als Uw elektrische rolstoel is uitgerust met luchtbanden, moet U deze tot de juiste bandendruk oppompen (*de juiste waarden staan vermeld op de banden*).
- ⚠ Als U gebruik kan maken van oprijplaten of liften, doe dit dan.
- ⚠ Gevaar voor letsel in het geval van een bruske stop - Gebruik hiervoor altijd een veiligheidsgordel.
- ⚠ Gevaar voor brandwonden– Wees voorzichtig bij het rijden in extreem warme of koude omgevingen (zon, extreme koude, enz.) voor een bepaalde tijd en bij het aanraken - de oppervlakken kunnen de omgevingstemperatuur aannemen.
- ⚠ Veranderen van de software mag enkel door Vermeiren zelf. Voor veranderingen in de software contacteer Vermeiren.
- ⚠ Wij raden aan om geen stekkerdozen of verlengsnoeren te gebruiken. Gebruik de batterijlader rechtstreeks op het stopcontact. Wij raden aan om geen stopcontacten met een tijdschakelaar te gebruiken.

2 Gebruik

Dit hoofdstuk beschrijft het normaal gebruik. **Deze instructies zijn van toepassing voor de gebruiker en de vakhandelaar.**

De elektrische rolstoel wordt gemonteerd en ingesteld door Uw vakhandelaar. De instructies voor de montage en instellingen van de elektrische rolstoel staan in § 3.

2.1 Toelichting op de elektromagnetische compatibiliteit (EMC)

Uw elektrische rolstoel is getest volgens ISO 7176-21, EN 60601-1 en EN 61000-3-2 voor EMC-conformiteit.

We willen er Uw aandacht op vestigen dat elektromagnetische storingen kunnen worden veroorzaakt en dat de elektronica van de rolstoel zelf storingen bij andere elektrische apparaten kan veroorzaken.

Om de elektromagnetische storing te verminderen moet U rekening houden met volgende waarschuwingen:

- ⚠ **WAARSCHUWING:** De rolstoel kan de werking van apparaten in zijn omgeving verstoren die elektromagnetische velden uitzenden.
- ⚠ **WAARSCHUWING:** De rijeigenschappen van de rolstoel kunnen worden beïnvloed door elektromagnetische velden (bijv. Elektriciteit generatoren of bronnen met een hoog vermogen).
- ⚠ **WAARSCHUWING:** Gebruik geen draagbare tv's of radio's in de directe buurt van Uw rolstoel zolang deze is ingeschakeld.
- ⚠ **WAARSCHUWING:** Gebruik geen intercom in de directe buurt van Uw rolstoel zolang deze is ingeschakeld.
- ⚠ **WAARSCHUWING:** Let in Uw buurt op zendmasten en vermijd het gebruik van de elektrische rolstoel in de omgeving van dergelijke masten.
- ⚠ **WAARSCHUWING:** Wanneer ongewenste omgevingen of remmanoeuvres optreden, moet U de elektrische rolstoel uitschakelen zodra U dit veilig kan doen.

Elektromagnetische velden kunnen de werking van de stuurlektronica storen. Mogelijke gevolgen zijn:

- Loszetten van de motorrem
- Oncontroleerbaar gedrag van Uw rolstoel
- Ongewenste stuurbewegingen

Bij erg sterke of voortdurend storende velden kan de elektronica volledig worden verstoord en onherroepelijk worden beschadigd.

Mogelijke storingsbronnen zijn:

- Draagbare zend- en ontvangstinstallaties (zender en ontvanger met gemonteerde antenne)
 - Intercom
 - Draagbare TV, radio- en navigatiesystemen
 - Andere persoonlijke zendapparatuur
- Mobiele middenbereik zend- en ontvangstinstallaties (Bv. autoantenne)
 - Intercom (vast gemonteerd)
 - Handsfree installaties (vast gemonteerd)
 - Radio-, TV- en navigatiesystemen (vast gemonteerd)
- Zend- en ontvangstinstallaties voor lange afstand
 - Radio- en tv-torens
 - Installaties van radiozendamateurs
- Andere huishoudelijke apparaten
 - CD-speler
 - Notebook
 - Magnetron
 - Cassetterecorder
 - etc.

Van apparaten zoals scheerapparaten en haardrogers is geen invloed te verwachten. Toch hangt de perfecte toestand van deze apparaten en hun kabels af van de beïnvloeding. Lees ook de handleidingen van de desbetreffende elektrische toestellen om zo een optimaal gebruik van Uw rolstoel te garanderen.

2.2 Dragen van de elektrische rolstoel

Het gewicht van het frame bedraagt 85,5 kg. Dit is zeer zwaar.

De beste manier om de elektrische rolstoel te dragen is gebruik te maken van het vrijloopsysteem van de elektrische rolstoel. Plaats de rolstoel in vrijloop en rol de rolstoel naar de gewenste plaats.

Als U de rolstoel op of af trappen moet dragen, doe dit met behulp van rolstoel oprijplaten of liftsystemen. Het transport van de rolstoel over trappen/treden moet altijd door twee personen worden uitgevoerd.

2.3 Monteren en demonteren van de elektrische rolstoel

De elektrische rolstoel wordt volledig gemonteerd geleverd. Uw vakhandelaar levert de rolstoel volledig gemonteerd en legt de verschillende bedieningselementen en hun gebruik uit. Echter, voor Uw eigen veiligheid bieden wij een verdere, gedetailleerde uitleg van de verschillende onderdelen.

2.3.1 Monteren van de elektrische rolstoel

Om de elektrische rolstoel te monteren:

1. Vouw de rug open (paragraaf 2.6).
2. Monteer de armsteun zonder besturing (paragraaf 2.4).
3. Monteer de armsteun met besturing (paragraaf 2.4).
4. Monteer de voetsteunen (paragraaf 2.5).
5. Vouw de voetplaten van de voetsteunen naar beneden.

Om de elektrische rolstoel te demonteren kan U bovenstaande instructies in omgekeerde volgorde gebruiken.

2.4 Monteren of verwijderen van de armsteunen

⚠ VOORZICHTIG: Kans op klemmen - Houd Uw vingers, gespen en kledij uit de buurt van de bevestigingspunten van de armsteun.

De armsteunen kunnen worden verwijderd zodat de patient zijwaarts kan in of uit transferen. De armsteunen kunnen ook voor therapeutische doeleinden en transfers in / uit de rolstoel worden verwijderd.

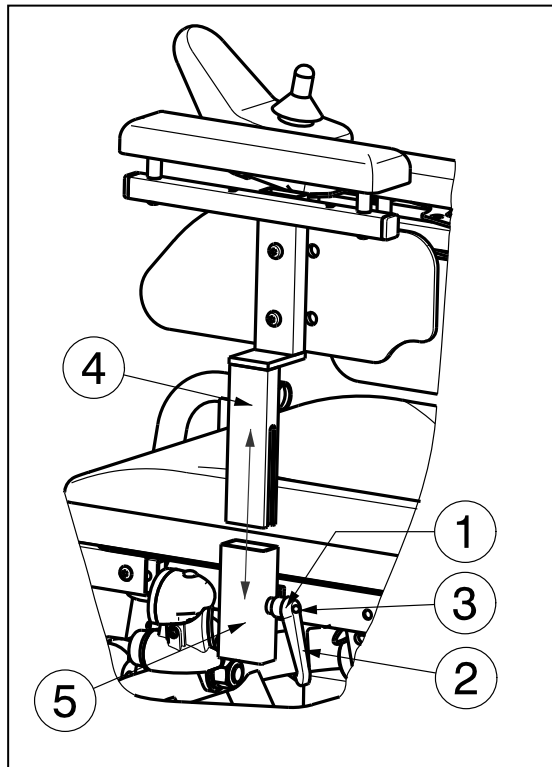

Om de armsteunen op de elektrische rolstoel te monteren:

1. Monteer de armsteun ④ in de vierkante buis ⑤.
2. Zet de hendel ① terug goed vast. (Indien de handgreep van de hendel ② niet goed staat, kan U op knop ③ van de hendel duwen en de handgreep ② in de goede positie plaatsen zodat het risico op handblessures wordt vermeden).

Om de armsteunen van de elektrische rolstoel te verwijderen:

1. Draai aan de hendel ① totdat deze los komt. (Indien de handgreep van de hendel ② niet goed staat, kan U op knop ③ van de hendel duwen en de handgreep ② in de goede positie plaatsen zodat het risico op handblessures wordt vermeden).
2. Verwijder de armsteun ④ uit de vierkante buis ⑤.

2.5 Plaatsen of verwijderen van de voetsteunen

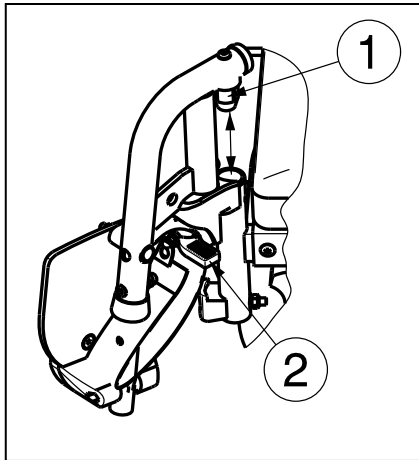

Het plaatsen van de voetsteunen gaat als volgt:

1. Houd de voetsteun zijdelings aan de buitenkant van het frame van de rolstoel en monteer de voetsteun met de dop ① in het frame.
2. Zwenk de voetsteun naar binnen tot deze vastklikt.
3. Draai de voetplaat naar beneden.

Om de voetsteunen te verwijderen gaat U als volgt te werk:

1. Trek aan de hendel ②.
2. Draai de voetsteun naar buiten tot deze uit de geleiding komt.
3. Trek de voetsteun uit de buis met de buis dop ①.

2.6 Rug van de rolstoel opvouwen

⚠ WAARSCHUWING: Gevaar voor letsel – Zorg ervoor dat beide veiligheidsspennen goed zijn vastgeklikt.

⚠ VOORZICHTIG: Kans op klemmen– Houd U vingers niet tussen de onderdelen van de rolstoel.

Voor transport kan de rug van de rolstoel volledig tegen de zit opgevouwen worden.

1. Trek voorzichtig aan de rugband.
2. De veiligheidsspennen van de rug komen los.
3. Vouw de rug naar voren.

Om de rug open te klappen:

1. Trek voorzichtig aan de rugband.
2. Trek aan de rug totdat het terug in de juiste positie klikt.
3. Zorg ervoor dat beide veiligheidsspennen in de boringen van de verstellingsplaat van de rug klikken.

2.7 Ruginclinatie (mechanisch)

⚠ VOORZICHTIG: Gevaar voor letsel – Zorg ervoor dat beide vergrendelmechanismen ① terug goed zijn vastgemaakt alvorens de rolstoel te gebruiken.

Zorg ervoor dat de rug aan beide zijden in dezelfde positie wordt geplaatst voor het comfort van de patiënt.

De rughoek kan in 5 verschillende posities van -5° - +55° worden versteld.

1. Trek aan de rugband zodat de borgpennen aan beide zijden uit de boringen van de verstellingsplaat van de rug komen.
2. Trek of duw de rug voorwaarts of achterwaarts tot de gewenste hoek.
3. Controleer dat de borgpennen terug goed zijn vastgeklikt.

Indien een elektrische ruginclinatie is voorzien, kan deze niet manueel versteld worden.

2.8 Bedienen van de remmen

De rolstoel is voorzien van standaard remmen en parkeerremmen volgens de STVZO wetgeving (De Duitse verkeersregels). Laat de joystick los om de elektrische rolstoel te stoppen en de standaard remmen te activeren. Met het vrijloopsysteem of de remmen naast de achterwielen gepositioneerd kan U de parkeerremmen bedienen.

Onderstaande instructies zijn om de remmen aan de achterwielen te gebruiken. Deze remmen kunnen enkel door de begeleider worden geactiveerd.

- ⚠ **WAARSCHUWING:** De remmen dienen niet om af te remmen tijdens het rijden - Gebruik de rem enkel om te vermijden dat de rolstoel in stilstande positie wegrolt.
- ⚠ **WAARSCHUWING:** De werking van de remmen wordt beïnvloed door slijtage en vervuiling van de banden (water, olie, slijk, ...) – Controleer voor elk gebruik de staat van de banden.
- ⚠ **WAARSCHUWING:** De remmen zijn instelbaar en kunnen verouderen – Controleer voor elk gebruik de goede werking van de remmen.

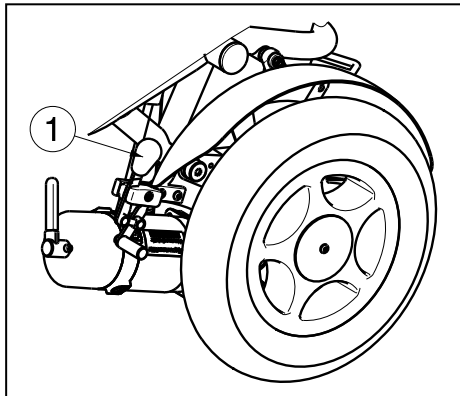

Om de remmen in te schakelen:

1. Druk de remhendels ① naar voren tot U een duidelijke klik voelt.

- ⚠ **VOORZICHTIG:** Gevaar op ongecontroleerde bewegingen - Zorg ervoor dat alvorens de remmen los te zetten, de rolstoel vlak staat. Los nooit beide remmen tegelijk.

Om de remmen uit te schakelen:

1. Zet eerst één rem los door de hendel ① naar achteren te trekken.
2. Los de andere rem door de hendel ① naar achteren te trekken.

2.9 Vering

- ⚠ **VOORZICHTIG:** Kans op letsel – Stel de veerweg voor beide veren altijd gelijkmatig af.

Voor Uw comfort kan de veersterkte van de veren boven de aandrijfmotoren worden versteld.

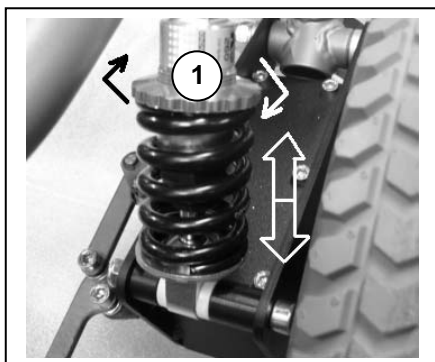

Als U de stelring ① naar links (tegenwijzerszin) draait, zal de veerweg verkorten en het comfort van de vering verhoogt.

Als U de stelring ① naar rechts (wijzerszin) draait, zal de veerweg verlengen en de vering wordt zachter.

2.10 Verstellen handgrepen

- ⚠ **VOORZICHTIG:** Gevaar voor letsel – Zorg ervoor dat beide sterknoppen ① terug goed zijn vastgemaakt alvorens de rolstoel te gebruiken.
- ⚠ **VOORZICHTIG:** Kantelgevaar – Hang geen andere belastingen (bv. rugzak, enz.) aan de handgrepen.
- ⚠ **VOORZICHTIG:** Kantelgevaar – Gebruik enkel de laatste inkeping in de buis van de handgreep voor de maximale hoogte.

De hoogte van de handgrepen kunnen in 6 verschillende posities (stappen van 30 mm) ingesteld worden.

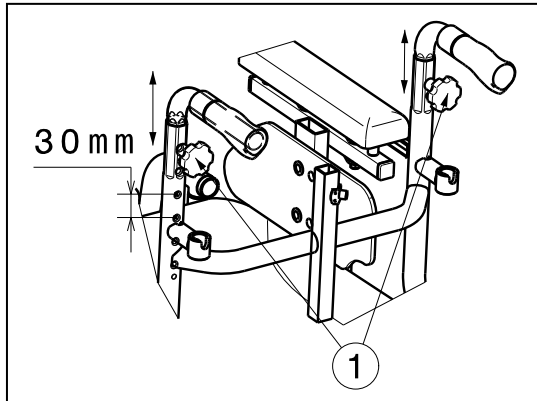

De handgrepen kunnen volgens de grootte van de begeleider in de hoogte worden versteld.

1. Draai de sterknoppen ① aan de achterzijde van de rug los.
2. Zet de handgrepen in de gewenste positie (6 posities). Inkepingen (stappen van 30 mm) zijn voorzien in de buizen van de handgrepen.
3. Draai de sterknop ① terug goed vast met de hand.

2.11 Anti-tipping (B78)

- ⚠ **VOORZICHTIG:** Gevaar voor letsel - Controleer dat de anti-tipping werkt alvorens met de rolstoel te rijden.

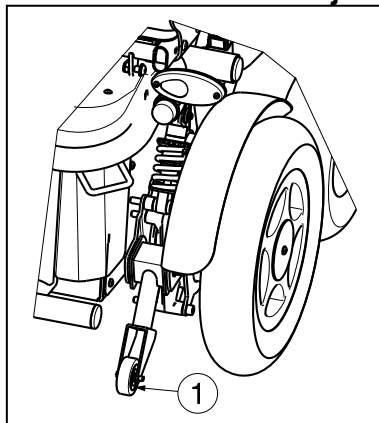

Voor Uw veiligheid is de elektrische rolstoel uitgerust met een anti-tipping ① Deze werkt met een veersysteem en kantelt bij het nemen van kleine hindernissen (niet hoger dan 70 mm) enigszins naar achteren, maar voorkomt omkantelen door een eindaanslag. Verwijder de anti-tipping niet, anders is Uw rolstoel niet meer beveiligd tegen onverwachts omkantelen.

2.12 Zit- en rugkussens

Het zit- en rugkussen kan worden verwijderd of gemonteerd op de plaat van het zitframe en rug met behulp van de velcro strips.

2.13 Transfer in en uit de elektrische rolstoel

- ⚠ **VOORZICHTIG:** Indien U de transfer niet veilig op eigen kracht kan uitvoeren, vraag dan hulp van iemand anders.
- ⚠ **VOORZICHTIG:** Gevaar voor letsel – Gebruik geen joystick, voetplaten, armsteunen als ondersteuning.
- ⚠ **VOORZICHTIG:** Kans op kantelen van de rolstoel - Niet op de voetplaten gaan staan.

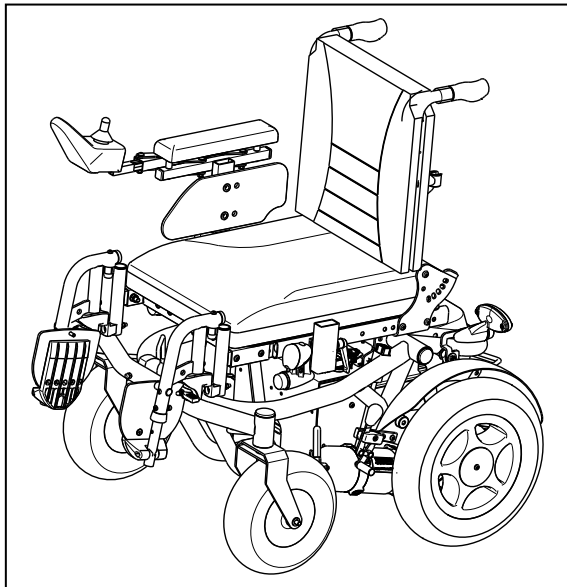

1. Parkeer de elektrische rolstoel zo dicht mogelijk bij de plaats van/naar waar U zich wilt verplaatsen.
2. Controleer dat de besturing uit staat.
3. Vouw de voetplaten naar boven zodat U er niet op gaat staan.
4. Indien U zich langs de zijkant in of uit de rolstoel wilt verplaatsen, kan U de armsteun aan die zijde verwijderen.
5. Verplaats U van of naar de elektrische rolstoel.

2.14 Correcte positie in de elektrische rolstoel

Enkele aanbevelingen om comfortabel van Uw elektrische rolstoel gebruik te maken:

1. Plaats Uw zitvlak zo dicht mogelijk bij de rug.
2. Zorg dat Uw bovenbenen horizontaal zijn – Stel eventueel de lengte van de voetsteunen bij.

2.15 Rijden met de elektrische rolstoel

- ⚠ **WAARSCHUWING:** Gevaar voor brandwonden – Wees voorzichtig bij het rijden in extreem warme of koude omgevingen (zon, extreme koude, sauna's, enz.) voor een bepaalde tijd en bij het aanraken - de oppervlakken kunnen de omgevingstemperatuur aannemen.
- ⚠ **WAARSCHUWING:** Risico bij onveilige beperkingen – Gebruik enkel de rijeigenschappen beschreven in deze handleiding.

2.15.1 Instappen

Wanneer U de elektrische rolstoel voor de eerste keer gebruikt, moet U ervoor zorgen dat de rolstoel op een vlakke ondergrond staat. Alle wielen moeten de grond raken.

1. Zorg ervoor dat de motor is ingeschakeld in de rij-positie en het contact uit staat.
2. Pas de rolstoel zo goed mogelijk naar Uw comfort aan.
3. Plaats de besturing naar de meest comfortabele positie.
4. Ga zitten in de rolstoel en controleer dat beide armsteunen zo staan ingesteld dat Uw onderarmen hier op kunnen steunen.
5. Zet Uw rolstoel aan met de "AAN/UIT" knop van de besturing.

Zet nu de snelheidsregelaar van Uw besturing in de laagste stand. Uw elektrische rolstoel is nu klaar voor gebruik.

2.15.2 Uitstappen

Voor U uitstapt, moet U de elektrische rolstoel zo parkeren dat alle wielen tegelijk de grond raken.

Druk op de “AAN/UIT” knop van de besturing, de display van de besturing gaat uit.

2.15.3 Parkeren van Uw elektrische rolstoel

Wanneer Uw elektrische rolstoel uitgeschakeld is, kunnen geen rij-opdrachten meer worden gegeven. Parkeer steeds Uw elektrische rolstoel op gemakkelijk bereikbare en goed zichtbare plaatsen en op horizontale ondergronden zodat de vier wielen de grond raken.

2.15.4 Besturingen

* DX2 besturing of Shark besturing

De gebruikersinstructies voor de besturing kan U terug vinden in de aparte gebruikershandleiding van de besturing. Deze wordt mee geleverd met Uw rolstoel.

2.15.5 Instellen van de besturing

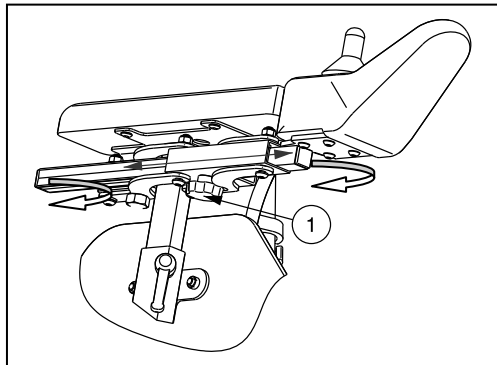

De horizontale positie van de besturing kan worden aangepast door de schroef ① los te draaien. De eenheid kan dan naar wens worden veresteld, of verwijderd. Schroef ① moet terug goed worden aangedraaid. Als schroef ① wordt uitgetrokken naar de zijkant, kan de besturing naar die zijde gedraaid worden.

NOTA: De schroef ① kan, afhankelijk van de uitvoering, ook aan de zijkant van de geleidingsbuis zijn aangebracht.

Sommige personen zijn links of rechts handig, daarom is het mogelijk om de positie van de besturing naar de andere kant te veranderen (links of rechts).

2.15.6 Aansluitingen batterijlader / programmeerapparaat

⚠ WAARSCHUWING: Gevaar voor letsel – Zorg ervoor dat alle stekkers (van de batterijlader en eventueel programmeerapparaat) zijn verwijderd voordat U de rolstoel in beweging zet.



Aan de voorzijde van de besturing bevindt zich de contactbus voor de aansluiting van de meegeleverde batterijlader. De aansluiting voor het programmeerapparaat mag enkel door erkend en speciaal opgeleid personeel worden aangesloten en gebruikt (Vermeiren personeel).

Zorg er steeds voor dat de joystick zich in een neutrale positie bevindt wanneer U Uw rolstoel in- of uitschakelt, anders kan de besturing zichzelf vergrendelen voor Uw eigen veiligheid. Deze blokkering kan worden opgeheven door de besturing uit en aan te zetten.

2.15.7 Uw eerste rit

⚠ WAARSCHUWING: Houd Uw elektrische rolstoel onder controle – Maak U vertrouwd met de rijeigenschappen van de elektrische rolstoel.

- Rijden

Nadat U plaats genomen heeft in de elektrische rolstoel en deze hebt aangezet zoals hierboven beschreven, neemt U de joystick met Uw hand en duwt deze in de gewenste richting:

DUWACTIE NAAR VOOR	=	VOORWAARTS RIJDEN
DUWACTIE NAAR ACHTEREN	=	ACHTERWAARTS RIJDEN

- Remmen

Om te remmen laat U de joystick los zodat deze in neutrale stand gaat. Uw elektrische rolstoel remt zacht af en komt tot stilstand. Oefen het rijden en remmen zodat U het rijgedrag gewoon bent en leert inschatten hoe Uw elektrische rolstoel reageert bij het rijden en remmen.

- Rijden in hoeken en bochten

⚠ WAARSCHUWING: Kantelgevaar – Bij het rijden door bochten moet U Uw snelheid duidelijk minderen.

⚠ WAARSCHUWING: Kans op klemmen – Houd steeds voldoende zijdelingse afstand tot hoeken en hindernissen.

Beweeg de joystick in de richting naar waar U wenst te draaien. De voorwielen draaien en sturen de elektrische rolstoel onmiddellijk in de nieuwe aangegeven richting. Let er bij bochten en hoeken altijd op dat er voldoende plaats is om de bocht of hoek te nemen. Smalle doorgangen moeten zo worden genomen: rij eerst in een zo groot mogelijke bocht naar de doorgang zodat U de smalle doorgang vrijwel recht kan nemen.

Vermijd het schuin aanzetten van bochten. Door de bocht te “snijden” kunnen de achterwielen een hindernis raken en zo de stabiliteit van de elektrische rolstoel in het gedrang brengen.

2.15.8 Achterwaarts rijden

⚠ WAARSCHUWING: Houd Uw elektrische rolstoel onder controle – Maak U vertrouwd met de rijeigenschappen van de elektrische rolstoel.

⚠ WAARSCHUWING: Houd Uw snelheid onder controle – Gebruik bij het achterwaarts rijden altijd de laagste snelheid.

⚠ WAARSCHUWING: Gevaar voor aanrijding – Kijk bij het achterwaarts rijden altijd achterom.

Bij het achterwaarts rijden moet U goed opletten. De snelheid bij het achterwaarts rijden ligt weliswaar lager dan bij het voorwaarts rijden, toch adviseren wij U om bij het achterwaarts rijden de snelheidsregelaar op minimum te zetten.

2.15.9 Hellingen

- ⚠ **WAARSCHUWING:** Houd Uw elektrische rolstoel onder controle – Maak U vertrouwd met de rijeigenschappen van de elektrische rolstoel.
- ⚠ **WAARSCHUWING:** Houd Uw elektrische rolstoel onder controle – Zet op hellingen Uw elektrische rolstoel nooit in vrijloop.
- ⚠ **WAARSCHUWING:** Houd Uw snelheid onder controle – Gebruik altijd de laagst mogelijke snelheid bij het nemen van hellingen.
- ⚠ **WAARSCHUWING:** Kantelgevaar – Overschrijd de maximum hellingshoek van statische stabiliteit bergop niet (zie paragraaf "Technische specificaties").
- ⚠ **WAARSCHUWING:** Rijd nooit achterwaarts op een helling.

Rijd altijd recht op een helling en vermijd dat de wielen loskomen van de grond (oprijden van oprijplaten, opritten, enz.) omdat dan de elektrische rolstoel kan kantelen.

Wanneer U op een helling stopt omdat U de joystick loslaat, is Uw elektrische rolstoel beveiligd tegen onverwachts weggrollen. Wanneer de joystick in neutrale stand staat, wordt de motorrem geactiveerd.

Bij het verder rijden op een helling drukt U de joystick zo ver mogelijk naar voren, zodat er voldoende energie geleverd wordt om te rijden. Uw elektrische rolstoel zal de helling langzaam oprijden.

Wanneer de snelheid niet hoog genoeg is om de helling te nemen, draait U de snelheidsregelaar hoger en probeert U opnieuw.

2.15.10 Dalingen

- ⚠ **WAARSCHUWING:** Houd Uw elektrische rolstoel onder controle – Maak U vertrouwd met de rijeigenschappen van de elektrische rolstoel.
- ⚠ **WAARSCHUWING:** Houd Uw elektrische rolstoel onder controle – Zet bij dalingen Uw elektrische rolstoel nooit in vrijloop.
- ⚠ **WAARSCHUWING:** Houd Uw snelheid onder controle – Gebruik altijd de laagst mogelijke snelheid bij het nemen van dalingen.
- ⚠ **WAARSCHUWING:** Kantelgevaar – Vermijd scherpe bochten.
- ⚠ **WAARSCHUWING:** Kantelgevaar – Overschrijd de maximum hellingshoek van de statische stabiliteit bergaf niet (zie paragraaf "Technische specificaties").

Neem een daling altijd recht. Anders kunnen de wielen loskomen van de grond (gevaar voor kantelen). Wanneer één van de achterwielen loskomt, is er geen krachtoverbrenging meer en kan de elektrische rolstoel niet meer rijden.

Door het eigen gewicht van de elektrische rolstoel ligt de snelheid bij dalingen hoger. Zet de snelheidsregelaar op een lagere snelheid.

Vermijd scherpe bochten bij dalingen. Door het eigen gewicht van de elektrische rolstoel kan deze opzij loskomen van de grond en omvallen.

2.16 De elektrische rolstoel rijden op oprijplaten

- ⚠ **WAARSCHUWING:** Gevaar voor letsel – Overschrijd de maximale belasting van de oprijplaten niet.
- ⚠ **WAARSCHUWING:** Gevaar voor letsel – Kies de correcte oprijplaten zodat er geen letsel of schade kan veroorzaakt worden. Voor letsel of schade door de onoordeelkundige keuze van oprijplaten zijn wij niet aansprakelijk.
- ⚠ **WAARSCHUWING:** Zorg ervoor dat de wielhoogte hoog genoeg is om over de vrije hoogte van de oprijplaten te geraken. Het frame van de elektrische rolstoel mag niet tegen de oprijplaten komen.
- ⚠ **WAARSCHUWING:** Gebruik een veiligheidsgordel om veilig in de rolstoel te blijven zitten.
- ⚠ **WAARSCHUWING:** Zet de verstelfuncties (zit, rug, voetsteunen, ...) zo dat de rolstoel de beste stabiliteit heeft.

Wanneer U voor het nemen van hindernissen oprijplaten wenst te gebruiken, dient U rekening te houden met het volgende:

1. Vraag de maximum belasting van de oprijplaten na bij de fabrikant.
2. Rij de oprijplaten op met de laagst mogelijke snelheid.
3. Zie de instructies in hoofdstuk "Uw eerste rit".

Bij de optionele uitvoering met verstelfuncties dient U erop te letten dat (omdat dit invloed heeft op de stabiliteit van Uw elektrische rolstoel):

1. De zit in de laagste en meest horizontale positie wordt geplaatst.
2. De rug zo recht mogelijk wordt gezet.
3. De beensteunen zijn zo ingesteld, dat deze tijdens het nemen van hindernissen nergens tegen aan kunnen stoten.

Wanneer U door een begeleider wordt voortgeduwd, moet U er rekening mee houden dat door het hoge gewicht van de rolstoel zelf, de rolstoel gemakkelijker achteruit kan rollen.

2.17 Duwen van de rolstoel

- ⚠ **WAARSCHUWING:** Houd Uw elektrische rolstoel onder controle – Zet nooit Uw elektrische rolstoel in vrijloop wanneer U aan het rijden bent.
- ⚠ **WAARSCHUWING:** Houd Uw elektrische rolstoel onder controle – Zet op hellingen Uw elektrische rolstoel nooit in vrijloop. De rolstoel kan dan onverwachts weggrollen.

De rolstoel wordt voorzien van een vrijloopsysteem dat alleen bereikbaar en bedienbaar is door de begeleider.

2.17.1 220W motoren-6km/h of 350W motoren-10km/h

De rolstoel wordt voorzien van een vrijloopsysteem dat bereikbaar en bedienbaar is door de begeleider. Dit systeem wordt als parkeerrem gebruikt.

Zet de stoel in vrijloop met de verstelhendels ① op beide motoren.

Volg onderstaande instructies om de motoren te koppelen en ontkoppelen:



In vrijloop is de rolstoel niet meer geremd. Activeer vrijloop nooit op hellingen.



RIJDEN

Trek de verstelhendels ① van beide motoren in de positie van het symbool voor rijden.

Schakel de besturing terug uit en in. Elektronisch rijden is nu mogelijk.



VRIJLOOP

Trek de verstelhendels ① van beide motoren in de positie van het symbool voor vrijloop, de vrijloop van de rolstoel is geactiveerd. Nu kan de rolstoel zonder elektrische aandrijving worden voortgeduwd.

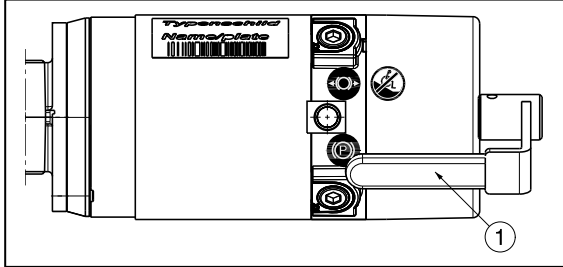

- ⚠ Gebruik de vrijloop alleen voor de rolstoel te transporteren of om deze uit een gevaarlijk gebied te halen.
- ⚠ Als de vrijloop is geactiveerd, is het elektromagnetische remsysteem uitgeschakeld en is de rolstoel niet meer tegen weggrollen beveiligd. Let erop dat U de rolstoel niet op een helling of ongelijkmatige ondergrond parkeert omdat deze anders onbedoeld kan weggrollen.
- ⚠ De elektronica geeft met knipperen van het sleutel symbool aan dat elektronisch rijden niet mogelijk is.

2.18 Transport in de auto

- ⚠ **WAARSCHUWING: Gevaar voor letsel – Geen personen of voorwerpen mogen zich onder de elektrische rolstoel bevinden gedurende het transport.**
- ⚠ **WAARSCHUWING: Gevaar voor letsel – Zorg ervoor dat de rolstoel voldoende vastgemaakt is om verwonding van de inzittenden tijdens aanrijding of plots remmen te voorkomen.**
- ⚠ **WAARSCHUWING: Gevaar voor letsel – Gebruik voor het vastmaken van de rolstoel en de passagiers NOOIT dezelfde gordel.**

Om de rolstoel in de auto te transporteren:

De beste manier om de elektrische rolstoel in de auto te transporteren is om gebruik te maken van oprijplaten.

Wanneer U geen ervaring heeft met de rolstoel op oprijplaten te rijden, kan U de rolstoel ook in vrijloop plaatsen en deze via oprijplaten in de auto duwen.

Wanneer de rolstoel niet in de auto past is het ook mogelijk om de rolstoel op volgende manier te transporteren:

1. Verwijder alle verwijderbare onderdelen alvorens te transporteren (voetsteunen, armsteunen, besturing, enz.).
2. Berg deze verwijderbare onderdelen veilig op.
3. Plaats de elektrische rolstoel in de auto door de vaste onderdelen van het frame vast te nemen. Doe dit met behulp van 2 personen.
4. Maak de vaste onderdelen van het frame goed vast aan het voertuig.
5. Plaats de rolstoel in rijmodus (inschakelen van de parkeerremmen) en controleer dat de besturing uitgeschakeld is.

2.19 Transport in een vliegtuig

De elektrische rolstoel kan worden vervoerd in een vliegtuig. De elektrische rolstoel kan worden ingecheckt aan de in-check balie. Meld de rolstoel tijdig aan bij de desbetreffende vliegmaatschappij alvorens vertrek. Gebruik de elektrische rolstoel niet als een zit in een vliegtuig, de rolstoel moet worden gestockeerd in de bagageruimte.

Houd rekening met volgende vereisten om een rolstoel te vervoeren in een vliegtuig:

1. Type en eigenschappen van de rolstoel (joystick, batterijen)

De rolstoel wordt voorzien van droge of gel batterijen. Meestal moeten deze batterijen niet verwijderd worden uit de rolstoel. Ontkoppel en isoleer enkel de elektrische connecties van de batterij.

2. Afmetingen en gewicht van de rolstoel

Het toelaatbare gewicht en afmetingen van de rolstoel hangt af van het type vliegtuig.

3. Schade aan de rolstoel

Het is mogelijk dat de rolstoel beschadigd wordt omdat deze wordt gestockeerd in een nauwe ruimte met reiskoffers en andere goederen.

Om schade aan de rolstoel te vermijden:

- Zet de elektrische aanpassingen in standaard positie (liftkolom zo laag mogelijk, zitinclinatie horizontaal, ruginclinatie in de meest voorwaartse positie).
- Vouw de voetplaten naar boven, plaats de armsteunen in de meest naar binnen gerichte positie.
- Controleer dat de verstelhendels naar binnen zijn gepositioneerd.
- Bedek de besturing met een zacht materiaal dat schokken kan weerstaan.

Alvorens te reizen is het best om contact op te nemen met de desbetreffende vliegmaatschappij in verband met de vereisten om Uw rolstoel in een vliegtuig te transporteren.

2.20 Batterijen

Standaard is de elektrische rolstoel uitgerust met 2 gesloten AGM batterijen met een vermogen van 12 V/70 Ah. De batterijen die voor Uw elektrische rolstoel zijn gebruikt, zijn aandrijfbatterijen, die hun volle capaciteit pas na enkele laad- en gebruikscycli bereiken.

Wanneer de batterijen door lang gebruik niet meer hun volledige vermogen leveren of wanneer de batterijen beschadigd zijn, dient U beide batterijen door een vakhandelaar te laten vervangen.

Wij zijn niet aansprakelijk voor schade die ontstaat door het gebruik van batterijen van derden.

Wanneer de batterijen worden geopend, vervalt de aansprakelijkheid van de fabrikant en de garantie.

Stel de batterijen niet bloot aan temperaturen onder +5°C en boven +50°C (optimaal: +20°C).

2.21 Batterijlader

Gebruik voor het opladen van de batterijen uitsluitend de bijgeleverde batterijlader - IMPULSE S (8 A).

Voor de gebruikersinstructies van de batterijlader kan U gebruik maken van de handleiding Impulse S dat wordt meegeleverd met Uw batterijlader.

2.22 Laden van de batterijen

⚠ VOORZICHTIG: Gevaar voor letsel – Gebruik voor het opladen van de batterijen uitsluitend de bijgeleverde batterijlader.

Omdat de lader IMPULSE S (8 A) de laadcurve afstemt op de laadtoestand van de AGM-batterijen, kan U Uw rolstoel na elk gebruik laden. Hierdoor worden agressieve oplading van de batterijen en het "memory-effect" zoveel mogelijk voorkomen.

Laad de rolstoel uiterlijk wanneer op de besturing de laadtoestand in het rode veld staat. Wanneer U toch nog verder rijdt, geeft het voortdurend knipperen van de laatste rode LED aan dat de batterij onvoldoende capaciteit heeft. Wanneer U ook dit waarschuwingssignaal negeert, verschijnt na korte tijd op de elektronica een storingscode dat de batterijen onvoldoende vermogen hebben om te kunnen rijden. Daarom dient U Uw batterijen met het bijgeleverde laadapparaat IMPULSE S (8 A) op te laden voordat U deze storingsmeldingen krijgt. Voorkom in ieder geval dat de batterijen diep worden ontladen.

• INBEDRIJFSTELLING

Steek eerst de stekker in het stopcontact. De batterijlader wordt nadat een LED-combinatie is gaan branden in de "STAND-BY"-toestand geschakeld. Beide LED's (groen en geel) gaan branden.

Sluit daarna de laadkabel met de driepolige stekker aan op de laadbus van de besturing van de rolstoel. Zodra de verbinding met de batterijen tot stand is gekomen, begint de batterijlader automatisch met opladen. Alleen de gele LED brandt nu.

Als het laadproces is beëindigd, gaat de gele LED uit en gaat de groene LED branden. Trek de laadkabel uit de besturing; de batterijlader schakelt weer over op de "STAND-BY"-toestand (gele en groene LED branden).

Als de laadkabel aangesloten blijft, worden de batterijen door middel van een heel geringe stroom in optimale toestand gehouden (onderhoudslading).

Wanneer U Uw elektrische rolstoel gedurende langere tijd niet gaat gebruiken, dient U deze toch nog geregeld aan te sluiten op de batterijlader om de batterijen bij te laden en de rolstoel bedrijfsklaar te houden.

De fabrikant is niet aansprakelijk voor schade als gevolg van verkeerd laden.

Voor meer informatie kunt U de gebruiksaanwijzing van de batterijlader raadplegen.

2.23 Gebruik van de rolstoel als zit in een motorvoertuig

- ⚠ WAARSCHUWING: De rolstoel heeft de crashtest volgens ISO 7176-19: 2008 doorstaan en is zodanig ontworpen en getest om alleen te worden gebruikt als een naar voren gerichte zit in een motorvoertuig.**
- ⚠ WAARSCHUWING: Gebruik de bekkengordel van de rolstoel niet als riem voor inzittenden, deze is hiervoor niet geschikt.**

De rolstoel is getest met een vierpunts rolstoelvastzetsysteem en een driepunts veiligheidssysteem voor inzittenden.

Probeer zoveel mogelijk gebruik te maken van de zetel van het voertuig en de rolstoel te bewaren in de laadruimte.

Procedure om de rolstoel vast te maken aan het voertuig:

1. Controleer of het voertuig is uitgerust met een geschikt rolstoel vastzetsysteem en een veiligheidssysteem voor inzittenden volgens ISO 10542.
2. Controleer dat de onderdelen van het rolstoel vastzetsysteem en het veiligheidssysteem voor inzittenden niet versleten, vervuild, beschadigd of gebroken zijn.

3. Indien uitgerust met een verstelbare zit en/of een kantelbare rug, controleer of de rolstoelgebruiker zo recht mogelijk zit. Als de toestand van de gebruiker dit niet toe laat, moet een risicoanalyse worden uitgevoerd om de veiligheid van de gebruiker tijdens transport te evalueren.
4. Verwijder alle gemonteerde accessoires zoals dienbladen en beademingsapparatuur en zet ze op een veilige plaats.
5. Positioneer de rolstoel naar voren in de rijrichting, centraal tussen de vastzet rails die zijn vastgemaakt in de vloer van het voertuig.
6. Zorg ervoor dat de aangegeven zones rond de rolstoelgebruiker niet in aanraking komt met de vaste onderdelen van het voertuig.

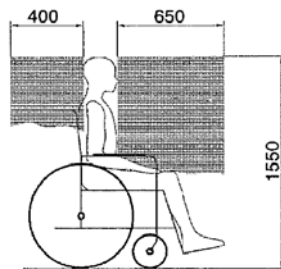

Figuur 1

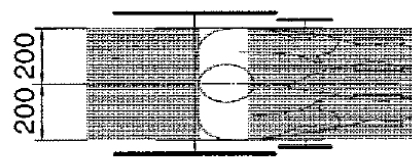

Figuur 2

7. Maak de voorste veiligheidsgordels vast volgens de instructies van het op de aangegeven plaats riem-systeem van de fabrikant. (figuur 3)
Deze plaats is gemarkeerd op de rolstoel door een symbool. (figuur 4)
8. Rol de rolstoel naar achteren tot de voorste gordels strak zijn.
9. Activeer de remmen van de rolstoel.
10. Maak de achterste veiligheidsgordels vast volgens de instructies van het op de aangegeven plaats riem-systeem van de fabrikant. (figuur 3)
11. Deze plaats is gemarkeerd op de rolstoel door een symbool. (figuur 4)

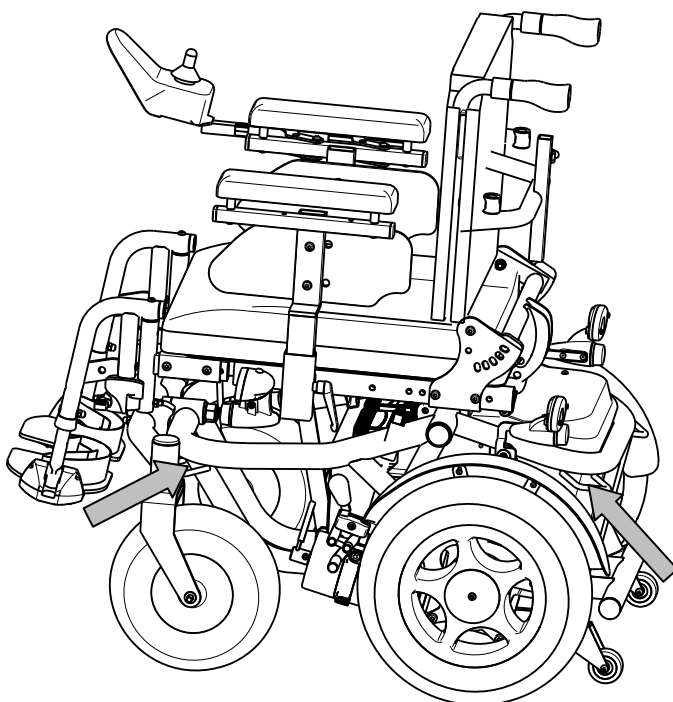

figuur 3



Figuur 4

Procedure om de rolstoelgebruiker vast te maken:

1. Verwijder beide armsteunen.
2. Indien aanwezig, bevestig de rolstoel bekkengordel.
3. Bevestig het veiligheidssysteem voor inzittenden volgens de instructies van het riem-systeem van de fabrikant.
4. Draag de bekkengordel laag over de voorkant van de bekken, zodat de hoek van de bekkengordel binnen de gewenste zone van 30° tot 75° met de horizontale is, analoog zoals hieronder aangegeven.

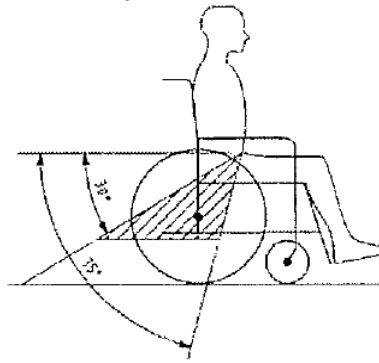

5. Een steilere (grotere) hoek binnen de gewenste zone is wenselijk.
6. Trek de riem strak aan volgens de instructies van het riem-systeem van de fabrikant en in overeenstemming met het comfort van de gebruiker.
7. Zorg ervoor dat de veiligheidsriem verbonden wordt in een rechte lijn aan het ankerpunt van het voertuig en dat er geen bochten in de riem zichtbaar zijn, bijvoorbeeld op de as van het achterwiel.
8. Installeer de armsteunen indien gewenst. Zorg ervoor dat de gordels niet gedraaid zijn of weggehouden worden van het lichaam door rolstoel onderdelen zoals armsteunen of wielen.



De bekkengordel moet volledig contact maken met de voorkant van het lichaam vlakbij de kruising van de dij en het bekken.

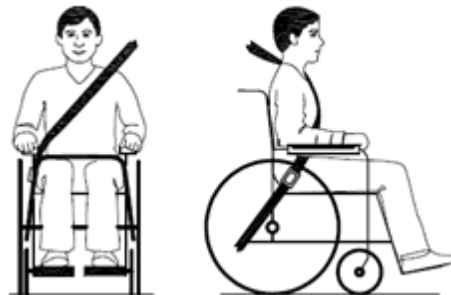

3 Montage en instellingen

De in dit hoofdstuk beschreven instructies zijn bestemd voor de vakhandelaar.

De Forest kids is speciaal ontworpen om te worden afgesteld met een minimum aan te vervangen onderdelen en geeft het kind veel comfort.

Om een servicepunt of vakhandelaar in Uw buurt te vinden, neemt U contact op met de dichtstbijzijnde Vermeiren faciliteit. Een lijst van de Vermeiren faciliteiten zijn terug te vinden op de laatste bladzijde.

-
- ⚠ **WAARSCHUWING:** Risico bij onveilige instellingen - Gebruik enkel de instellingen beschreven in deze handleiding.
 - ⚠ **WAARSCHUWING:** Kantelgevaar - Variaties van de toelaatbare instellingen kunnen de stabiliteit van Uw rolstoel beïnvloeden (naar achteren of op zij kantelen).

3.1 Gereedschap

De Vermeiren Forest kids wordt geleverd met:

- Steek-/ringsleutel set n° 10
- Inbussleutel set n° 4 tot n° 5
- Kruiskopschroevendraaier

3.2 Leveringsomvang

De elektrische rolstoel wordt geleverd met:

- 1 frame met armsteunen, stuurkolom, achter- en voorwielen
- 1 paar voetsteunen
- 2 x aandrijfbatterijen, 2 x aandrijfmotoren
- Motor zit- en ruginclinatie
- Anti-tipping
- Impulse S lader (8A)
- Elektronica
- Gereedschap
- Handleiding
- Accessoires

Controleer vóór gebruik of alles is meegeleverd en er geen producten zijn beschadigd (tijdens het transport bijvoorbeeld...).

3.3 Mogelijke verstellingen

- ⚠ **WAARSCHUWING:** Gevaar voor letsel – Zet de elektrische rolstoel uit voor U de aanpassingen uitvoert.
- ⚠ **WAARSCHUWING:** Gevaar voor letsel – Voer geen aanpassingen uit terwijl U rijdt.
- ⚠ **WAARSCHUWING:** Gevaar voor letsel – Aanpassingen mogen enkel door de vakhandelaar worden uitgevoerd.
- ⚠ **WAARSCHUWING:** Gevaar voor letsel – Voor gebruik van de elektrische rolstoel dient U te controleren of alle schroeven, hendels goed vastzitten.

3.3.1 Zitdiepte instellen

- ⚠ **WAARSCHUWING:** Gevaar voor letsel - Verander de zitdiepte nooit wanneer de gebruiker in de rolstoel zit.
- ⚠ **WAARSCHUWING:** Gevaar voor letsel - Controleer dat de rugplaten aan beide zijden in dezelfde zitdiepte positie worden gezet.

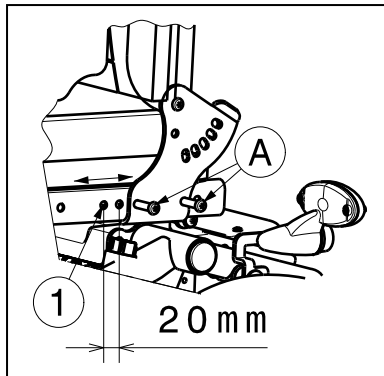

De Vermeiren Forest kids is verstelbaar in 4 zitdieptes door de positie van de rug in verschillende posities te verstellen.

Zitdiepte	Positie van de rug
330 mm	Positie 1
350 mm	Positie 2
370 mm	Positie 3
390 mm (Standaard)	Positie 4

Tabel 2: Zitdiepte

1. Verwijder de twee schroeven Ⓐ van de rugplaten aan beide zijden.
2. Verstel de rug tot de gewenste zitdiepte.
3. Draai de twee schroeven Ⓐ terug goed vast met de hand.

3.3.2 Zitbreedte instellen

- ⚠ **VOORZICHTIG:** Kantelgevaar - Zorg ervoor dat de armsteunen en voetsteunen symmetrisch gepositioneerd staan ten opzichte van de zit.

Om de zitbreedte te verstellen moet U de positie van de armsteunen en voetsteunen verstellen:

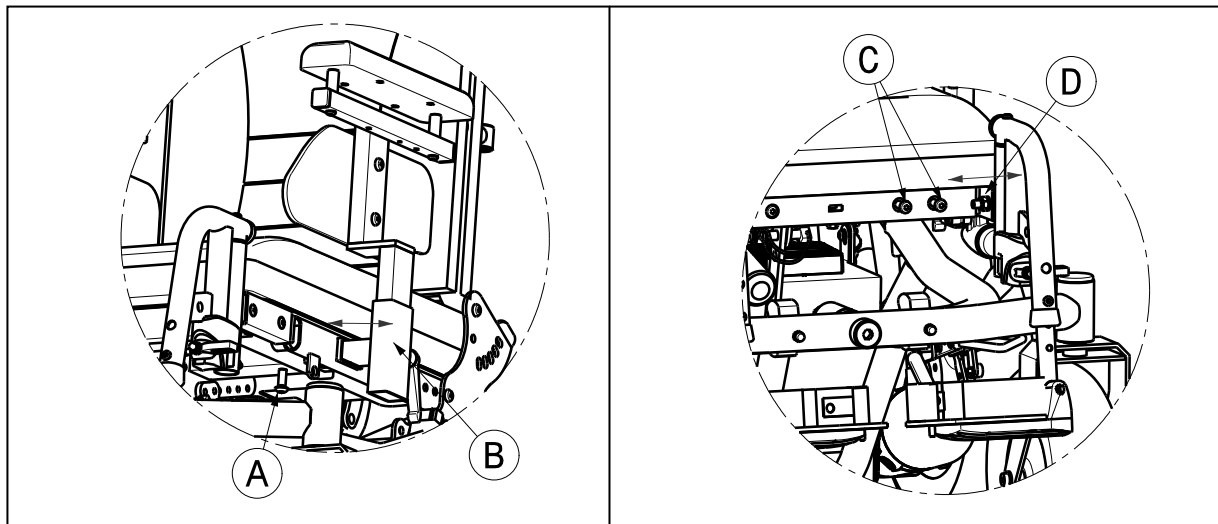

1. Maak de schroef Ⓐ aan de onderkant van het zitframe los.
2. Positioneer de armsteun Ⓑ in gewenste positie.
3. Draai de schroef Ⓐ terug goed vast met de hand.
4. De andere armsteun kan met dezelfde instructies worden veresteld.
5. Verwijder de schroeven Ⓐ aan de voorkant van het zitframe los.
6. Verstel de voetsteun Ⓓ in de gewenste positie.
7. Draai de schroeven Ⓐ terug goed vast met de hand.
8. Verstel de andere voetsteun.

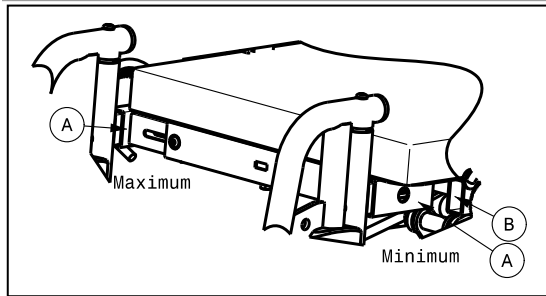

De maximum positie van de voetsteun is totdat de vierkante buis van de voetsteun **A** dezelfde positie heeft van de buitenkant van de vierkante buis van het zitframe **B** anders beschadigd U de voorlichten.

3.3.3 Instellen van de voetsteunen

⚠ VOORZICHTIG: Kantelgevaar - Zorg ervoor dat de voetsteunen symmetrisch gespositioneerd zijn aan beide zijden.

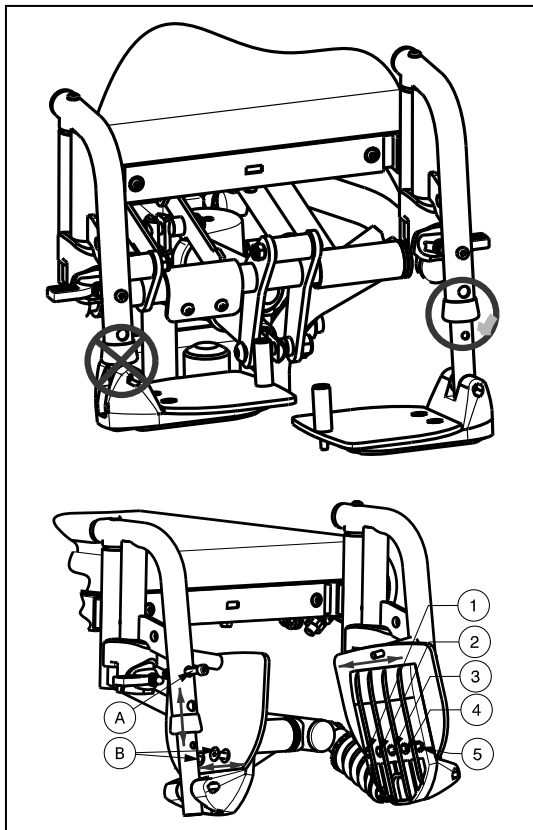

Plaats de voetsteunen niet in een positie waar de voetplaat de buitenste buis raakt.

Stel de lengte van de voetsteunen als volgt in (in zes verschillende posities):

1. Verwijder de schroef **A**.
2. Stel de lengte van de voetsteun op een comfortabele lengte in.
3. Draai de schroef **A** terug goed vast.

Stel de diepte van de voetsteunen als volgt in (in drie verschillende posities):

1. Verwijder de schroeven **B**.
2. Stel de voetplaat op een comfortabele diepte in.

Positie 1: boring 1 en 3

Positie 2: boring 2 en 4

Positie 3: boring 3 en 5

3. Draai de schroeven goed vast **B**.

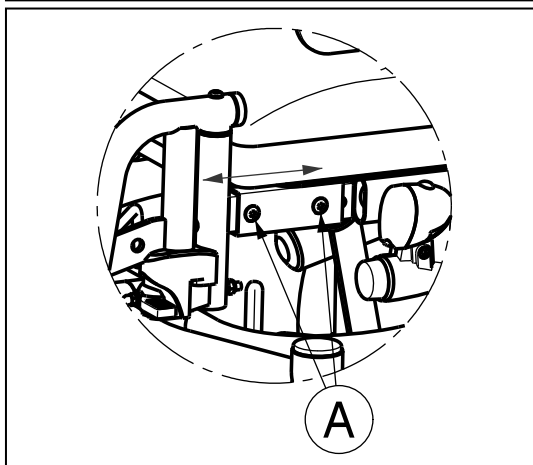

Verstel de knielengte als volgt (3 posities stappen van 20 mm):

1. Verwijder de schroeven **A** aan de zijkant van het zitframe.
2. Verstel de knielengte in de gewenste positie.
3. Draai de schroeven **A** terug handvast aan.

3.3.4 Afstellen van de armsteunen

⚠ VOORZICHTIG: Kantelgevaar - Zorg ervoor dat de armsteunen symmetrisch gespositioneerd staan ten opzichte van de zit.

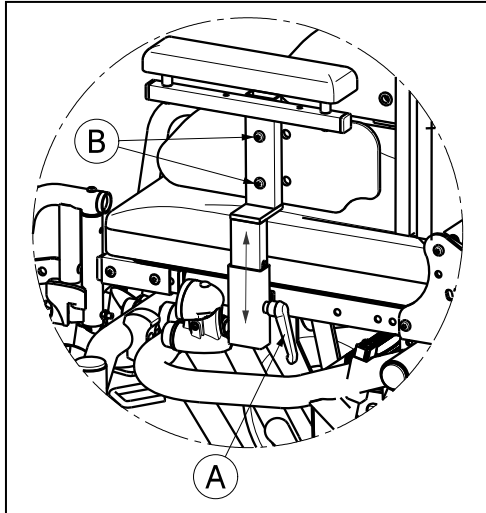

De hoogte van de armsteunen kan ook versteld worden (bereik 50 mm: traploos).

1. Maak de hendel Ⓐ los.
2. Verstel de armsteun naar een comfortabele positie.
3. Maak de hendel Ⓐ terug goed vast met de hand.

De diepte van de zijplaten van de armsteunen kan ook worden versteld (2 posities stappen van 25 mm).

1. Verwijder de schroeven Ⓑ.
2. Verstel de diepte van de zijplaten in een comfortabele positie (2 posities stappen van 25 mm).
3. Maak de schroeven Ⓑ terug goed vast.

3.4 Aansluiting batterijen

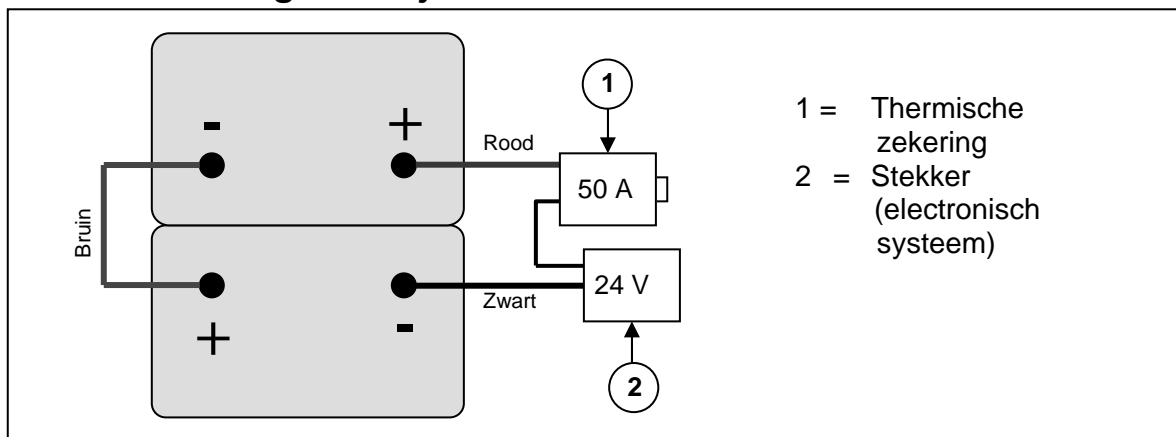

3.5 Banden wisselen

⚠ VOORZICHTIG: Laat voor demontage van de velgen altijd eerst de lucht uit de band!

⚠ VOORZICHTIG: Kans op schade – Bij verkeerd gebruik kan de velg worden beschadigd.

Een correcte montage kan alleen worden gegarandeerd in de vakhandel. Bij werkzaamheden die niet zijn uitgevoerd door de vakhandel, vervalt de garantie.

Gebruik voor het oppompen uitsluitend geschikte pompen met een afleesschaal in bar. Op pompen en wielen die niet door de fabrikant zijn geleverd, geven wij geen garantie.

Wanneer U de buitenbanden of binnenbanden wilt wisselen, vindt U hieronder enkele tips:

⚠ WAARSCHUWING: Gevaar voor letsel – Controleer dat de vuldruk correct is.

⚠ VOORZICHTIG: Gevaar voor letsel – Let erop dat bij de montage geen voorwerpen of lichaamsdelen tussen de band en de velgrand gekneld raken.

• **Stuurwielen (Voorwielen)**

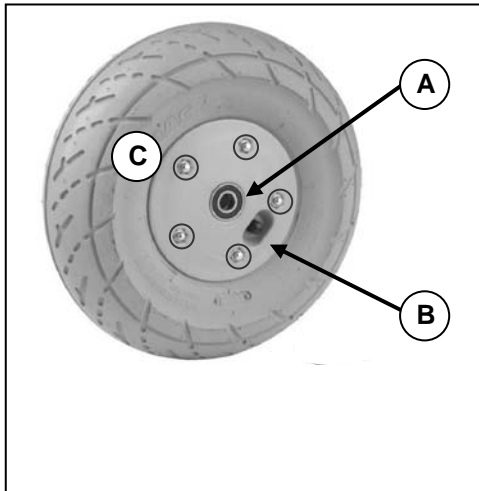

DEMONTAGE

- A. Maak de schroeven van de stuurwielas los en trek deze uit de vork van het stuurwiel.
- B. Laat de lucht uit het stuurwiel lopen door de drukstift in het ventiel lichtjes in te drukken.
- C. Maak de 5 schroeven los die de gedeelde velg bij elkaar houden.
Nu kunnen de velgzijden worden gescheiden.

MONTAGE

- Plaats de licht opgepompte binnenband in de buitenband.
- C. Voeg de beide velgzijden door de buitenband samen en schroef de velg vast met de 5 verbindingsschroeven.
 - B. Let erop dat het ventiel door de ventielopening van de velg steekt.
 - A. Monteer het wiel weer in de vork van het voorwiel en pomp het wiel op.

• **Aandrijfwielen (Achterwielen)**

- ⚠ WAARSCHUWING:** Gevaar voor letsel – Voor gebruik van de elektrische rolstoel dient U te controleren of alle schroeven van de wielen goed vastzitten. De schroeven op de flens moeten worden voorzien van een schroefborging (bijv. Loctite). Schroefborging houdt alleen als alle schroefdraden vrij zijn van vet en vuil.

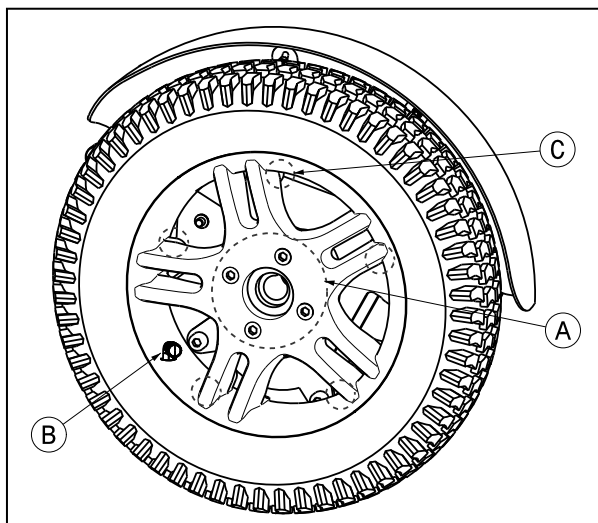

DEMONTAGE

- A. Maak de asmoer van het aandrijf wiel los en verwijder deze. Maak ook de 4 schroeven los waarmee het wiel op de flens is vastgeschroefd.
- B. Laat de lucht uit het wiel lopen door de drukstift in het ventiel lichtjes in te drukken.
- C. Maak de 5 schroeven aan de binnenzijde van de velg los. Trek de velgzijden uit elkaar.

MONTAGE

- Plaats de licht opgepompte binnenband in de buitenband.
- C. Voeg de beide velgzijden door de buitenband samen en schroef deze weer vast.
 - B. Steek het ventiel door de voorziene ventielopening.
 - A. Monteer het wiel weer op de flens en bevestig het met de 4 schroeven. Maak vervolgens het wiel vast door de asmoer handvast aan te draaien. Breng het wiel op de voorziene bandenspanning.

3.6 Thermische zekering

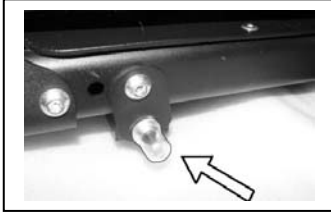

Om de motor te beveiligen tegen overbelasting is de rolstoel aan de rechtse kant van het frame van de rolstoel voorzien van een thermische zekering (overgang naar het achterframe) die automatisch het vermogen naar de motoren onderbreekt omdat deze anders warm kunnen lopen en daardoor sneller verslijten of defect raken. De thermische zekering kan worden geactiveerd wanneer hellingen worden bereden die de vermelde maximumwaarden overschrijden. Ook bij een nominale belasting die hoger is dan de maximumwaarde kan de zekering doorslaan.

Om de elektrische rolstoel opnieuw in gebruik te nemen, lost U de betreffende overbelasting op en wacht U tot de motor is afgekoeld. Daarna drukt U de zekering voorzichtig in. Het systeem is nu weer klaar voor gebruik.

3.7 Vervangen van de batterijen

⚠ VOORZICHTIG: Kans op brandwonden - Kom niet in contact met de zuren van de batterijen. Zorg voor een goede ventilatie van de batterijhouder.

Vervang beide batterijen gelijktijdig en niet enkel één batterij.

Vervang de batterijen van Uw elektrische rolstoel, scooter door hetzelfde type batterijen (Type: "AGM-Geabsorbeerde glasmatt" batterijen).

De meegeleverde batterijlader werkt enkel met AGM batterijen.

Als U andere batterij types gebruikt vervang dan eveneens de batterijlader. Bij het gebruik van slechte batterijen, batterijladers vervalt de garantie. Contacteer de vakhandelaar voor andere batterijen, laders in geval van onzekerheid.

Laat de batterijen vervangen door daarvoor opgeleid personeel. Om Uw batterijen te vervangen, stuurt U Uw elektrische rolstoel terug naar de vakhandelaar.

4 Onderhoud

Voor de onderhoudshandleiding van de elektrische rolstoelen kan U de website van Vermeiren raadplegen: www.vermeiren.be, www.vermeiren.nl.



SERVICE

De elektrische rolstoel is gecontroleerd:

Stempel van de handelaar:

Datum:

Stempel van de handelaar:

Datum:

Stempel van de handelaar:

Datum:

Stempel van de handelaar:

Datum:

Stempel van de handelaar:

Datum:

Stempel van de handelaar:

Datum:

Stempel van de handelaar:

Datum:

Stempel van de handelaar:

Datum:

Stempel van de handelaar:

Datum:

Stempel van de handelaar:

Datum:

- Servicelijsten en andere technische informatie kunt u aanvragen bij onze vestigingen. Meer informatie vindt u ook op: www.vermeiren.be, www.vermeiren.nl.



Notes

A series of horizontal dotted lines for taking notes.



Notes

A series of horizontal dotted lines for writing notes.

België

N.V. Vermeiren N.V.

Vermeirenplein 1 / 15
B-2920 Kalmthout
Fax: +32(0)3 666 48 94
website: www.vermeiren.be
e-mail: info@vermeiren.be

Frankrijk

Vermeiren France S.A.

Z. I., 5, Rue d'Ennevelin
F-59710 Avelin
Tel: +33(0)3 28 55 07 98
Fax: +33(0)3 20 90 28 89
website: www.vermeiren.fr
e-mail: info@vermeiren.fr

Italië

Vermeiren Italia

Viale delle Industrie 5
I-20020 Arese MI
Tel: +39 02 99 77 07
Fax: +39 02 93 58 56 17
website: www.vermeiren.it
e-mail: info@vermeiren.it

Polen

Vermeiren Polska Sp. z o.o

ul. Łączna 1
PL-55-100 Trzebnica
Tel: +48(0)71 387 42 00
Fax: +48(0)71 387 05 74
website: www.vermeiren.pl
e-mail: info@vermeiren.pl

Tsjechische Republiek

Vermeiren ČR S.R.O.

Nádražní 132
702 00 Ostrava 1
Tel: +420 596 133 923
Fax: +420 596 121 976
website: www.vermeiren.cz
e-mail: info@vermeiren.cz

Duitsland

Vermeiren Deutschland GmbH

Wahlerstraße 12 a
D-40472 Düsseldorf
Tel: +49(0)211 94 27 90
Fax: +49(0)211 65 36 00
website: www.vermeiren.de
e-mail: info@vermeiren.de

Oostenrijk

Vermeiren Austria GmbH

Schärdinger Strasse 4
A-4061 Pasching
Tel: +43(0)7229 64900
Fax: +43(0)7229 64900-90
website: www.vermeiren.at
e-mail: info@vermeiren.at

Zwitserland

Vermeiren Suisse S.A.

Hühnerhubelstraße 59
CH-3123 Belp
Tel: +41(0)31 818 40 95
Fax: +41(0)31 818 40 98
website: www.vermeiren.ch
e-mail: info@vermeiren.ch

Spanje / Portugal

Vermeiren Iberica, S.L.U.

Carratera de Cartellà, Km 0,5
Sant Gregori Parc Industrial Edifici A
17150 Sant Gregori (Girona)
Tel: +34 972 42 84 33
Fax: +34 972 40 50 54
website: www.vermeiren.es
e-mail: info@vermeiren.es

Fabrikant

Vermeiren GROUP

Vermeirenplein 1 / 15
B-2920 Kalmthout
Tel: +32(0)3 620 20 20
Fax: +32(0)3 666 48 94
website: www.vermeiren.be
e-mail: info@vermeiren.be