

User manual

MANUEL D'UTILISATION
GEBRUIKSAANWIJZING
GEBRAUCHSANWEISUNG
MANUALE DI ISTRUZIONI
MANUAL DE INSTRUCCIONES
INSTRUKCJA OBSŁUGI
NÁVOD K OBSLUZE

Turios



Inhoud

Inhoud	1
Voorwoord	2
1 Uw product	3
1.1 Accessoires.....	3
2 Voor gebruik	4
2.1 Beoogd gebruik	4
2.2 Algemene veiligheidsmaatregelen	4
2.3 Symbolen op de rolstoel.....	5
2.4 Transport.....	5
2.5 Montage/Demontage.....	8
2.6 Eerste gebruik en opslag	9
3 Uw rolstoel gebruiken	10
3.1 De eerste rit	10
3.2 Buiten rijden	10
3.3 Besturing.....	12
3.4 Rem en vrijloophendel	12
3.5 Transfer in/uit de rolstoel.....	13
3.6 Aanpassingen voor comfort	13
3.7 Batterijstatus en opladen.....	14
4 Onderhoud	16
4.1 Tijdstippen voor onderhoud.....	16
4.2 Instructies voor onderhoud.....	17
4.3 Probleemoplossing.....	17
4.4 Verwachte levensduur	18
4.5 Hergebruik	18
4.6 Beëindiging van gebruik.....	18
5 Technische specificaties	19

Proficiat! U bent eigenaar van een Vermeiren-rolstoel!

Deze rolstoel werd vervaardigd door gekwalificeerd en toegewijd personeel. Hij werd ontworpen en geproduceerd volgens hoge kwaliteitsnormen, bewaakt door Vermeiren.

Bedankt voor uw vertrouwen in de producten van Vermeiren. Om u te ondersteunen bij het gebruik van deze rolstoel en zijn bedieningsmogelijkheden, bieden we u deze handleiding aan. Lees deze informatie zorgvuldig door: het zal u helpen om vertrouwd te raken met de besturing, mogelijkheden en beperkingen van uw rolstoel.

Indien u na het lezen van deze handleiding nog vragen heeft, aarzel dan niet om contact op te nemen met uw vakhandelaar. Hij/Zij zal u met plezier verder helpen.

Belangrijke opmerking

Om uw veiligheid te garanderen, en om de levensduur van uw product te verlengen, raden we u aan om er goed zorg voor te dragen en om regelmatig nazicht en onderhoud te laten uitvoeren.

Deze handleiding houdt rekening met de recentste productontwikkelingen. De Firma Vermeiren behoudt zich het recht voor om wijzigingen aan dit type product door te voeren zonder verplicht te zijn om voordien geleverde producten aan te passen of te vervangen.

Afbeeldingen van het product worden gebruikt om de instructies in deze handleiding te verduidelijken. Details van het afgebeelde product kunnen afwijken van uw aangekochte product.

Beschikbare informatie

Op onze website <http://www.vermeiren.com/> kan u steeds de meest recente versie terugvinden van de informatie in deze handleiding. Consulteer deze website regelmatig voor mogelijke updates.

Mensen met een visuele beperking kunnen de elektronische versie van deze handleiding downloaden en laten voorlezen door een tekst-naar-spraak programma.



Deze gebruiksaanwijzing
Voor de gebruiker en vakhandelaar



Gebruiksaanwijzing voor het bedieningspaneel en de batterijlader.
Voor de gebruiker en vakhandelaar



Instructies voor installatie (gedetailleerde aanpassingen en (de)montage)
Voor de vakhandelaar



Onderhoudshandleiding voor rolstoelen
Voor de vakhandelaar



EC-conformiteitsverklaring

1 Uw product



- | | |
|----------------------|--------------------------------|
| 1. Rug | 8. Batterijbehuizing |
| 2. Besturing | 9. Voorwiel |
| 3. Armsteun | 10. Motor |
| 4. Zit | 11. Achterwiel / Aandrijf wiel |
| 5. Voetsteun | 12. Koplamp (optioneel) |
| 6. Voetplaat | 13. Identificatieplaat |
| 7. Veiligheidsgordel | |

1.1 Accessoires

De volgende accessoires zijn beschikbaar voor Turios:

- Beensteun (BZ7, BZ8)
- Hoofdsteun (L55, L58)
- Lichten
- Krukkenhouder
- Bekerhouder
- Spiegel
- Zwenkbare besturingsconsole
- Koffer

2 Voor gebruik

2.1 Beoogd gebruik

In dit hoofdstuk wordt kort beschreven wat het beoogde gebruik van uw rolstoel inhoudt. Bijkomende relevante waarschuwingen worden gegeven bij de instructies in andere hoofdstukken. Op deze manier proberen we u te waarschuwen voor mogelijk verkeerd gebruik.

- Deze rolstoel is geschikt voor gebruik binnen en buiten.
- Deze rolstoel is uitsluitend ontworpen voor het vervoer/transfer van één (1) persoon met een maximumgewicht van 130 kg. Het is niet bedoeld om goederen of objecten te vervoeren, noch voor enig ander gebruik dan hiervoor beschreven.
- Deze rolstoel kan bediend worden door de gebruiker die in de rolstoel zit, of hij kan geduwd worden door een begeleider. Gebruik deze rolstoel NIET indien u lijdt aan psychische of mentale beperkingen waardoor u uzelf of andere mensen in gevaar kan brengen bij het rijden. Consulteer daarom eerst uw dokter, en informeer uw vakhandelaar over zijn/haar advies.
- Gebruik enkel accessoires en reserveonderdelen die werden goedgekeurd door Vermeiren.
- Lees eerst alle technische details en limieten van uw rolstoel in hoofdstuk 5.
- De garantie op dit product is gebaseerd op normaal gebruik en onderhoud zoals beschreven in deze handleiding. De garantie vervalt bij schade die werd veroorzaakt door verkeerd gebruik of gebrek aan onderhoud.

2.2 Algemene veiligheidsmaatregelen



VOORZICHTIG

Gevaar voor letsel en/of beschadiging

Lees de instructies in deze handleiding en volg ze nauwkeurig op. Zo niet, kan dit leiden tot lichamelijk letsel of beschadiging aan uw rolstoel.

Houd rekening met de volgende algemene waarschuwingen tijdens het gebruik:

- Gebruik de rolstoel niet indien u onder invloed bent van alcohol, medicijnen of andere substanties die uw rijvermogen verminderen.
- Houd er rekening mee dat sommige onderdelen van uw rolstoel zeer warm of koud kunnen worden door omgevingstemperatuur, de zon, verwarmingstoestellen of de motor tijdens gebruik. Wees daarom voorzichtig bij het aanraken. Draag beschermende kleding bij koud weer. Na gebruik, wacht tot de rolstoel/motor is afgekoeld.
- Wees u bewust van uw omgeving/situatie vooraleer de rolstoel in te schakelen. Pas uw snelheid hieraan aan bij vertrek. We adviseren om de laagste snelheidsinstelling te gebruiken wanneer u binnenshuis rijdt. Bij buitengebruik kan u de snelheid aanpassen tot een snelheid waarbij u zich veilig en comfortabel voelt.
- Houd er ALTIJD rekening mee dat uw rolstoel plots kan stoppen door een ontladen batterij, of een beveiliging die voorkomt dat uw rolstoel schade oploopt. Lees ook de mogelijke oorzaken zoals vermeld in §4.3. Gebruik uw veiligheidsgordel om letsel te voorkomen.
- Uw rolstoel werd getest op elektromagnetische compatibiliteit en voldoet aan de standaard, zie hoofdstuk 5. Toch kunnen elektromagnetische velden de rijprestatie van uw rolstoel beïnvloeden, bijvoorbeeld bij gsm's, stroomgeneratoren of energiebronnen met hoog vermogen. De elektronica van uw rolstoel kan echter ook andere elektrische apparaten beïnvloeden, zoals alarmsystemen in winkels en automatische deuren. We raden daarom aan om uw rolstoel regelmatig te checken op schade of slijtage aangezien dit de storing kan vergroten (zie ook hoofdstuk 4).
- Rijd enkel op vlakke oppervlakken waarbij beide aandrijfwielen de grond raken, en waarbij voldoende contact met de grond mogelijk is voor veilig gebruik van de rolstoel.
- Er mogen geen aanpassingen of veranderingen gemaakt worden aan de beveiligingspunten of structurele onderdelen van de rolstoel zonder de producent van de rolstoel te contacteren.

- Houd tijdens gebruik uw vingers, gespen, kledij en juwelen uit de buurt van de wielen of bewegende onderdelen.

Houd er rekening mee dat uw rolstoel, afhankelijk van de gebruikte instelling, bij sommige diefstalsystemen interferentie kan geven. Hierdoor kan het winkelalarm in werking gesteld worden.

Indien zich een ernstig incident heeft voorgedaan met uw product, breng dan Vermeiren of uw gespecialiseerde dealer op de hoogte, evenals de bevoegde autoriteit in uw land.

2.3 Symbolen op de rolstoel

De volgende symbolen zijn van toepassing op uw rolstoel. De symbolen kan u terugvinden in de relevante ISO-standaard (ISO 7000, ISO 7001 en IEC 417).



Maximum gewicht van de gebruiker in kg



Gebruik voor binnen en buiten (batterijlader niet inbegrepen)



Enkel gebruik voor binnen (batterijlader)



Maximale veilige helling in ° (graden)



Maximale snelheid



Type aanduiding



Risico voor knellen

2.4 Transport

VOORZICHTIG

Gevaar voor beschadiging

Neem maatregelen om te voorkomen dat de rolstoel beschadigd raakt tijdens transport.

2.4.1 Uit de weg zetten

Gebruik het bedieningspaneel om de rolstoel naar zijn bestemming te bewegen.

Zet anders de rolstoel in vrijloopmodus (zie §3.4) en gebruik de duwstang om de rolstoel te bewegen.

2.4.2 Transport in een vliegtuig

Aangezien de rolstoel voorzien werd van lekvrije AGM-batterijen, kan de rolstoel (als een geheel) vervoerd worden in het vliegtuig. Raadpleeg de vliegmaatschappij omtrent de correcte procedures alvorens uw vlucht te boeken. Voordat u uw rolstoel overdraagt aan het vliegtuigpersoneel dient u de batterij los te koppelen van de rolstoel, zie de installatiehandleiding.

2.4.3 Transport per voertuig, als bagage

De beste manier om de elektrische rolstoel in de auto te transporteren is door gebruik te maken van oprijplaten. Wanneer u geen ervaring heeft met de rolstoel op oprijplaten te rijden, kan u de rolstoel ook in vrijloop plaatsen en deze via oprijplaten in de auto duwen. Indien nodig, demonteer de rolstoel.

1. Als rolstoelgebruiker, maak de transfer naar een autozit, zie §3.5.
2. Verwijder alle verwijderbare onderdelen alvorens te transporteren (voetsteunen, armsteunen, enz.).
3. Berg de verwijderbare onderdelen veilig op achter de passagiersstoel of in het bagagecompartiment.
4. Rijd of duw de elektronische rolstoel in de auto met behulp van oprijplaten, of til de rolstoel in de auto door de vaste onderdelen van het frame vast te nemen. Doe dit laatste met 2 personen.
5. Maak de vaste onderdelen van het frame goed vast aan het voertuig.
6. Plaats de rolstoel in rijmodus (inschakelen van de parkeerremmen) en controleer dat de besturing uitgeschakeld is.

2.4.4 Transport per voertuig, als zit voor de gebruiker

- i** De rolstoel heeft de crashtest van ISO 7176-19: 2008 doorstaan en is zo ontworpen en getest om enkel gebruikt te worden als voorwaartse zit in een voertuig. De rolstoel werd dynamisch getest met het ATD (antropomorfisch testapparaat) waarbij een vierpunts-beveiligingssysteem voor de rolstoel, en een driepunts-beveiligingssysteem voor de inzittende gebruikt werden. Toch heeft het de voorkeur om de gebruiker te verplaatsen naar een zit in het voertuig waarbij het beveiligingssysteem van het voertuig gebruikt wordt. De rolstoel wordt weggeborgen als bagage in een afzonderlijk (cargo)compartiment, zie §2.4.3.

 **WAARSCHUWING** Gevaar voor letsel of beschadiging

Gebruik de bekkengordel van de rolstoel en de beschikbare driepuntsgordel in het voertuig om borst- en hoofdimpact met het voertuig te vermijden.

Gebruik geen lichaamsondersteuning om de gebruiker vast te maken in het voertuig, tenzij deze werden gelabeld als overeenkomstig met de vereisten in ISO 7176-19:2008.

Na betrokkenheid in enige vorm van botsing, laat dan vóór verder gebruik uw rolstoel inspecteren door uw vakhandelaar of de vertegenwoordiger van de fabrikant.

De rolstoel beveiligen

1. Zorg ervoor dat het voertuig een gepast systeem heeft voor de vierpunts-bevestiging van de rolstoel en de driepunts-bevestiging van de inzittende conform ISO 10542, en dat beide systeem geen blijk geven van slijtage, vervuiling, aantasting of defect.
2. Gebruik het bedieningspaneel om uw rolstoel weer naar een stabiele positie te brengen, zie §3.5.
3. Verwijder alle aangebrachte accessoires zoals tafels en beademingsapparatuur, en bewaar deze op een veilige plaats. Indien dit niet mogelijk is, bevestig deze dan stevig aan de rolstoel maar weg van de inzittende, met energieabsorberende padding tussen het tafelblad en de gebruiker.
4. Gebruik een ramp om de rolstoel in het bagagecompartiment van het voertuig te rijden volgens de instructies in §3.2.1.
5. Plaats de gebruiker voorwaarts in de rijrichting, centraal tussen de bevestigingsrails op de vloer van het voertuig.
6. Zorg ervoor dat de gebruiker zo rechtop mogelijk zit. Indien de toestand van de gebruiker dit niet toelaat, voer dan een risicoanalyse uit om de veiligheid van de gebruiker tijdens het transport te beoordelen.
7. Zet de besturing uit en zorg ervoor dat de vrijloophendel in repositie staat, zie §3.4.

i 8. De locatie van ieder bevestigingspunt op de rolstoel wordt met het volgende symbool aangeduid:

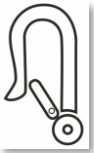

9. Ga na of het uiteinde van de bevestiging compatibel is met de bevestigingspunten op de rolstoel.
10. Bevestig de voorste bevestigingshaken aan de bevestigingspunten (A) van de rolstoel volgens de instructies van het bevestigingssysteem.
11. Draai de vrijloophendel in vrijlooppositie en rol de rolstoel achterwaarts om de voorste riemen strak te trekken, zie §3.4.
12. Bevestig de achterste bevestigingshaken op dezelfde manier aan de bevestigingspunten (B) op de achterkant.
13. Draai de vrijloophendel terug in rempositie, zie §3.4.



De gebruiker beveiligen

1. Bevestig de bekkengordel van de rolstoel.
2. Bevestig het veiligheidssysteem voor inzittenden in het voertuig volgens de instructies van het beveiligingssysteem.

i Draag de bekkengordel laag over de voorkant van de bekken, zodat de hoek van de bekkengordel binnen de gewenste zone van 30° tot 75° met de horizontale is, zoals hieronder aangegeven. Een steilere (grotere) hoek binnen de gewenste zone is wenselijk.

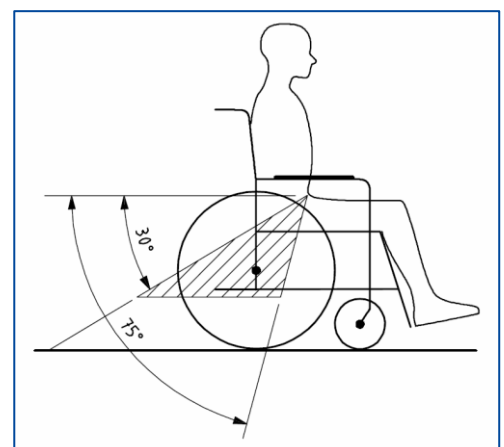

3. Trek de riem strak aan volgens de instructies van het riemsysteem en in overeenstemming met het comfort van de gebruiker.
4. Zorg ervoor dat de veiligheidsriem verbonden wordt in een rechte lijn aan het ankerpunt van het voertuig en dat er geen bochten in de riem zichtbaar zijn, bijvoorbeeld op de as van het achterwiel.
5. Plaats de gordelgesp zo dat de ontgrendelingsknop niet geraakt kan worden door onderdelen van de rolstoel bij een botsing.
6. Zorg ervoor dat de gordels niet gedraaid zijn of weggehouden worden van het lichaam zoals in figuur 1.

7. Zorgt ervoor dat de schoudergordel goed over de schouder passen, zie figuur 2.

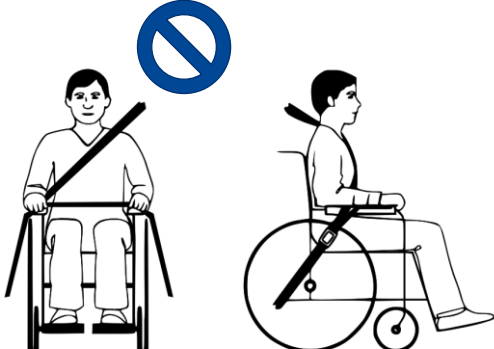
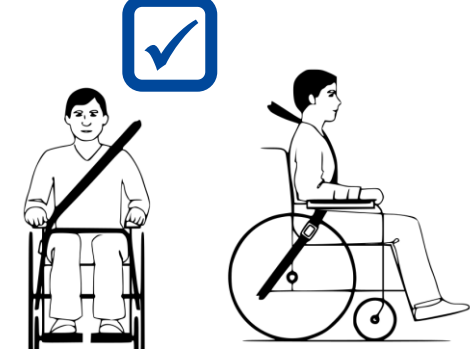
<p>Gordels mogen niet weggehouden worden van het lichaam door rolstoel onderdelen zoals armsteunen of wielen.</p>  <p>Figuur 1 Foutieve gordelbevestiging</p>	<p>De gordels zijn volledig in contact met schouder, borst en bekken. Bekkengordel laag op het bekken, vlakbij de kruising van dij en bekken</p>  <p>Figuur 2 Correcte gordelbevestiging</p>
---	---

2.5 Montage/Demontage

VOORZICHTIG Gevaar voor letsel

- Zorg ervoor dat uw vingers, kledij, gespen niet geklemd raken bij de (de)montage.

Uw vakhandelaar levert de rolstoel volledig gemonteerd en legt de verschillende bedieningselementen en hun gebruik uit. Voor transportdoeleinden bieden wij hieronder ook een verdere, gedetailleerde uitleg van de verschillende onderdelen.

Om de elektronische rolstoel te monteren:

1. Plaats de armsteunen (§ 2.5.1).
2. Plaats de voetsteunen (§ 2.5.2).

Om de elektrische rolstoel te demonteren, voert u bovenstaande instructies in omgekeerde volgorde uit.

2.5.1 De armsteunen plaatsen/verwijderen

VOORZICHTIG Gevaar voor letsel en/of beschadiging

- Zorg ervoor dat de armsteunen aan beide kanten op dezelfde hoogte worden ingesteld.

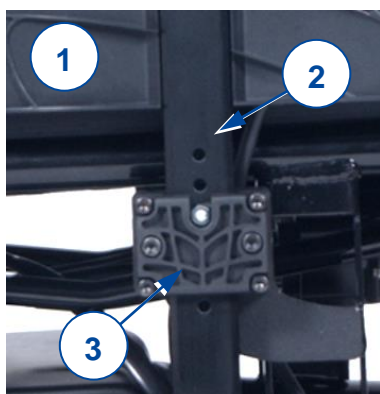

Plaats de armsteun (1) door de draagstaaf (2) in het frame (3) te schuiven.

Om de armsteun (1) te verwijderen, trek het omhoog en uit het zitframe.

2.5.2 De voetsteunen plaatsen/verwijderen

Om te plaatsen

1. Houd de voetsteun (4) zijwaarts van de rolstoel en plaats hem in de voetsteunbevestiging (5).
2. Draai de voetsteun inwaarts tot hij op zijn plaats klikt.

Om te verwijderen

1. Trek aan de voetsteunhendel (6) en draai de voetsteun (4) naar buiten.
2. Til de voetsteun omhoog om hem weg te nemen.



2.6 Eerste gebruik en opslag



VOORZICHTIG

Gevaar voor beschadiging aan de batterij

- Laat de batterij nooit volledig ontladen.
- Onderbreek de oplaadcyclus niet: koppel de batterijlader enkel los wanneer de batterij volledig opgeladen is.
- Zorg ervoor dat uw rolstoel droog wordt bewaard om schimmel of schade aan de bekleding te voorkomen. Indien nodig, gebruik een afdekkap.
- Ga de technische details voor opslag na in hoofdstuk 5.

Zorg ervoor dat de batterij volledig werd opgeladen voor het eerste gebruik. Vraag aan uw vakhandelaar of dit reeds gebeurde. Om de batterij te laden, volgt u de instructies in §3.7.

3 Uw rolstoel gebruiken



WAARSCHUWING

Gevaar voor letsel

- Lees eerst de voorgaande hoofdstukken en informeer uzelf over het beoogde gebruik. Gebruik uw rolstoel NIET voordat u alle instructies gelezen en begrepen heeft.
- Lees ook de instructies in de besturingshandleiding en de handleiding van de batterijlader!
- Als u nog vragen heeft of als u ergens aan twijfelt, aarzel dan niet om contact op te nemen met uw lokale vakhandelaar, zorgverlener, of technisch adviseur om u te helpen.

3.1 De eerste rit



VOORZICHTIG

Gevaar voor letsel of beschadiging

- Houd steeds rekening met de draaicirkel van de voetsteun en besturing om te voorkomen dat voorbijgangers verwond raken, of dat objecten beschadigd raken.
- Koppel steeds de batterijlader los van de rolstoel vooraleer te rijden.

- i**
- Zorg ervoor dat u vertrouwd bent met de werking van uw rolstoel vooraleer deze te gebruiken op drukke en mogelijk gevaarlijke plaatsen. Oefen eerst in een grote open ruimte met weinig omstaanders.
 - Onderzoek het effect van een veranderd zwaartepunt op het gedrag van de rolstoel, bijvoorbeeld op hellingen, op zijdelingse hellingen of bij het overwinnen van hindernissen. Vraag hulp aan een begeleider.
 - Het oppervlak van de besturing wordt een beetje warm tijdens gebruik.
 - Bij het achteruit rijden wordt de snelheid verminderd.

1. Zorg ervoor dat:
 - de rolstoel op een vlakke ondergrond staat;
 - de batterij volledig is opgeladen, zie §3.7;
 - de motor gekoppeld werd, zie §3.4;
 - de banden de correcte bandendruk hebben, zie §4.2.1;
 - de rolstoel werd aangepast aan uw noden en comfort, zie §3.6;
 - u de correcte zitpositie heeft, zie §3.5.
2. Volg de instructies uit de handleiding van de besturing.
3. Zet uw rolstoel aan.
4. Draai de snelheidsregelaar naar de laagste stand.
5. Oefen op het rijden met en verstellen van de rolstoel.
6. Als u zich zeker genoeg voelt, kan u aan een hogere snelheid proberen te rijden.
7. Probeer nu te draaien, zowel voorwaarts als achterwaarts. Herhaal dit enkele keren.
8. Zorg ervoor dat uw rolstoel stabiel staat wanneer u de rit beëindigt.
9. Schakel uw rolstoel uit.

3.2 Buiten rijden



WAARSCHUWING

Gevaar voor ongeval - Pas uw rijstijl en snelheid aan.

- Houd rekening met de lokale verkeerswetgeving; deze kan verschillen van land tot land. Dit geldt voor het rijden op de stoep, onverharde en verharde wegen.
- Houd rekening met de weersomstandigheden. Vermijd het rijden bij vochtig weer, extreme hitte, sneeuw, ijzel en vriestemperaturen; zie de technische specificaties in hoofdstuk 5.
- Rijd niet op wegen met druk verkeer.
- Zelfs met uw lichten aan is het niet gepast om op openbare wegen te rijden met slechte zichtbaarheid (duisternis, mist, schemer). Zorg ervoor dat u goed zichtbaar bent, ook tijdens

de dag, door het dragen van fluorescerende kledij en/of door extra verlichting te gebruiken aan de voor- en achterzijde van de rolstoel.

- Wees u bewust van andere weggebruikers voor wie uw rolstoel een hindernis kan vormen. Let extra op bij het draaien en achteruit rijden. Als u niet vertrouwd bent met achteruit rijden, oefen dan eerst in een open ruimte. Geef de richting aan waarin u gaat vooraleer af te slaan.
- Probeer recht in smalle doorgangen te rijden om te voorkomen dat u geklemd raakt.
- Houd de remafstand in gedachten. Houd er rekening mee dat de remafstand beïnvloed wordt door snelheid, rijoppervlak, weersomstandigheden, helling en gewicht van de gebruiker.

3.2.1 Omgaan met hellingen, stoepranden, hindernissen en oprijplaten

 **VOORZICHTIG** Gevaar voor letsel door onvoorziene beweging

- Gebruik een veiligheidsgordel om uzelf te beveiligen in de rolstoel.
 - Pas op als de weg zanderig is of zachte grond, gaten of spleten heeft waardoor de wielen kunnen vastlopen en/of de tractie van de aandrijfwielen vermindert.
 - Rijd NIET op hellingen, hindernissen, treden of stoepranden die groter zijn dan beschreven in de technische specificaties van hoofdstuk 5.
 - Benader een stoeprand altijd van de voorkant.
 - Zet uw rolstoel nooit in vrijloopmodus op een helling. De rolstoel kan beginnen te bewegen, wat verwondingen bij uzelf of omstaanders kan veroorzaken.
 - Gebruik uw rolstoel niet op roltrappen of trappen.
 - Gebruik enkel rampen die goedgekeurd werden door Vermeiren en overschrijd hun maximaal toegestane belasting niet.
 - Om veilig obstakels of hellingen te nemen, zet u de rolstoel in de meest rechtop zittende positie.
- i** Wanneer u stopt op een helling, zal de rem automatisch in werking treden om te voorkomen dat de rolstoel vooruit of achteruit rolt.

WAARSCHUWING Gevaar voor beschadiging

- Parkeer uw elektrische rolstoel steeds op een horizontaal vlak oppervlak, en op plaatsen die makkelijk bereikbaar zijn.
- Indien nodig, maak snelheid met een korte aanloop om hellingen, hindernissen, stoepranden of rampen op te rijden. Vermijd dat u of uw rolstoel te maken krijgt met een grote terugslag.
- Zorg ervoor dat de rolstoel de grond of ramp niet raakt door de kanteling.
- Denk eraan dat de remafstand bergafwaarts aanzienlijk groter kan zijn dan op vlakke grond.

Procedure

- Start met rijden volgens de instructies in §3.1, stap 1.
- Gebruik hef materiaal of een ramp om de rolstoel op/af treden of trappen te bewegen. Indien deze niet voorhanden zijn, kan de rolstoel worden opgetild door ten minste twee personen, waarbij het onderframe stevig met beide handen moeten worden vastgehouden. Houd de rolstoel hierbij niet vast aan de rugsteun, voetplaat/voetplaten, armsteunen of wielen.
- Omgaan met hindernissen of hellingen:
 1. Verstel de rolstoel naar de meest stabiele positie, zie §3.5.
 2. Rijd zo langzaam mogelijk om de hindernis of helling te nemen.

3.3 Besturing

VOORZICHTIG Gevaar voor letsel of beschadiging

- Houd er rekening mee dat de stabiliteit van uw rolstoel vermindert wanneer u de positie aanpast van rechtop zittend naar gekanteld.
 - Zorg ervoor dat u voldoende ruimte heeft rondom de rolstoel om de rugsteun en zit aan te passen.
- i** Het gebruik van de besturing wordt uitgelegd in een aparte handleiding, meegeleverd bij uw rolstoel. Neem meteen contact op met uw vakhandelaar als deze handleiding ontbreekt. Zet de joystick in neutrale (centrale) positie vooraleer de aan/uit-knop in te drukken, anders zal de elektronica blokkeren. Om deze blokkering op te heffen, schakelt u de besturing uit en weer aan.

Technische bescherming

De besturing laat toe dat u alle rijonderdelen kan bedienen, alsook de motoren om uw lichaamshouding aan te passen. Om uw eigen veiligheid te garanderen, en om te voorkomen dat de rolstoel beschadigd raakt, worden alle bewegingen bewaakt door de elektronica. Dit kan leiden tot een bewegingsvergrendeling, afname in snelheid of volledige stilstand. Raadpleeg de handleiding van de besturing voor meer informatie.

Om onopzettelijke batterij-ontlading te voorkomen, is uw rolstoel voorzien van een automatisch uitschakelsysteem. Dit systeem schakelt automatisch de besturing uit zodra deze even niet gebruikt wordt. Als dit gebeurt, schakel dan gewoon de besturing weer aan.

3.4 Rem en vrijloophendel

VOORZICHTIG Gevaar voor letsel of beschadiging

- Bedien de vrijloophendel enkel wanneer de rolstoel **UIT** staat! Een begeleider moet de vrijloophendel bedienen indien u een mobiliteitsbeperking heeft. Bedien de hendel **NOOIT** vanuit zittende positie.
- Gebruik de vrijloopmodus nooit op hellingen, zie symbool op motor:

i Zorg ervoor dat de vrijloophendel in rempositie staat **VOORDAT** u de rolstoel **AAN** zet. Elektromagnetische remmen werken **NIET** als de rolstoel in vrijloopmodus staat. Dit wordt aangegeven op de besturing. Rijden is niet mogelijk.

Uw rolstoel is uitgerust met elektromagnetische remmen. De werking van deze remmen hangt af van de positie van de vrijloophendel (1).

De EM-remmen werken automatisch, enkel wanneer de vrijloophendel (1) in rempositie staat. In dit geval zullen de remmen beginnen werken als:

- de rolstoel **UIT** staat;
- de rolstoel **AAN** staat en de joystick wordt losgelaten.

Wanneer u de joystick loslaat, stop de rolstoel stilaan en activeren de remmen.

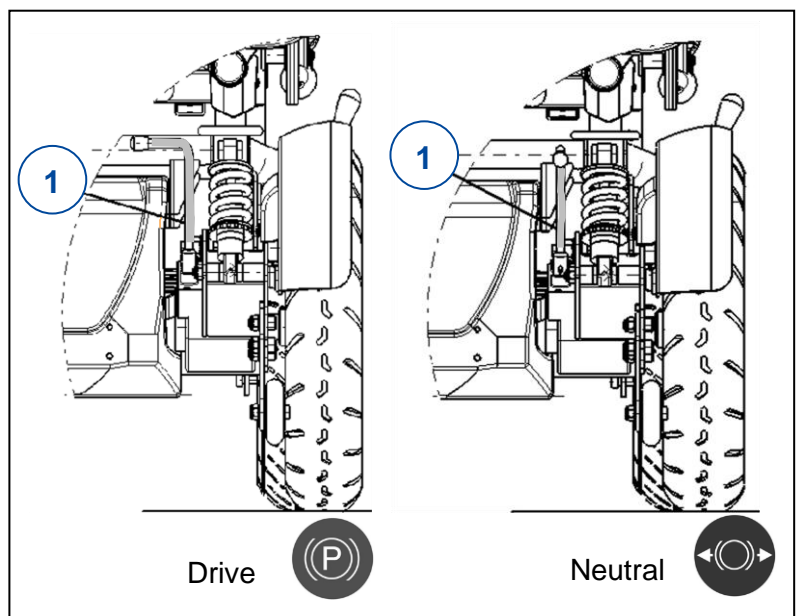

De vrijloophendel bedienen:

- Draai de hendels naar achteren om de rolstoel in vrijloopmodus te zetten. De motor is nu losgekoppeld. De rolstoel kan manueel verplaatst worden.
- Draai de hendels inwaarts om de motor te koppelen aan de aandrijving. Dit moet gebeuren vooraleer u de rolstoel aanzet.

3.5 Transfer in/uit de rolstoel

 **VOORZICHTIG** Gevaar voor letsel of beschadiging

- Als u de transfer niet op een veilige manier kan uitvoeren, vraag dan hulp.
- Ga niet op de voetplaat/voetplaten staan om in of uit de rolstoel te stappen.

Transfer

1. Plaats de rolstoel zo dicht mogelijk bij de stoel, zetel of het bed waarop u zit.
2. Schakel de remmen in door de vrijloophendel in rempositie te draaien, zie § 3.4.
3. Vouw de voetplaat/voetplaten omhoog om te voorkomen dat u erop gaat staan.
4. Indien nodig, verwijder een van de armsteunen, zie §2.5.1.
5. Beweeg naar/uit uw rolstoel door kracht te zetten op uw armen, of met behulp van een begeleider of liftmaterieel.

Zitten in de rolstoel

1. Ga zitten op de zit met uw onderrug tegen de rugsteun.
2. Draai de voetplaat/voetplaten naar beneden en plaats uw voeten erop.
3. Indien nodig, plaats de armsteunen terug.
4. Zorg ervoor dat uw bovenbenen horizontaal zijn, met uw voeten in een comfortabele positie. Maak aanpassingen indien nodig.
5. Zorg ervoor dat uw armen gebogen zijn en dat ze comfortabel rusten op de armsteunen. Maak aanpassingen indien nodig.

Verstellen naar stabiele positie

Voor transport, en wanneer u hindernissen moet nemen, is het nodig dat de rolstoel afgesteld wordt voor maximale stabiliteit:

- Rugsteun rechtop
- Voetplaat omhoog gevouwen

3.6 Aanpassingen voor comfort

 **VOORZICHTIG** Gevaar voor letsel of beschadiging

- De volgende aanpassingen voor comfort kunnen gedaan worden door de begeleider. Alle andere instellingen worden gedaan door de vakhandelaar volgens de installatiehandleiding, zie voorwoord.
- Houd tijdens de verstelling uw vingers, gespen, kledij en juwelen uit de buurt van bewegende onderdelen.

3.6.1 Ruginclinatie (manuele versie)

1. Trek aan het lint aan de onderkant van de rugsteun om het mechanisme te ontgrendelen.
2. Verzet de rug naar de gewenste positie (0°-32°, 4 stappen van 8°).
3. Laat het lint los. Zorg ervoor dat de rug goed vastzit op een van de posities.

3.6.2 Ruginclinatie (met gasveer)

De ruginclinatie met gasveer wordt bediend met een hendel. Afhankelijk van de gekozen configuratie bij bestelling, bevindt de hendel zich op de rugleuning of aan de rechterkant van de zit.

1. Trek aan de hendel.
2. Trek/Duw de rugleuning in de gewenste stand.
3. Laat de hendel los. Zorg ervoor dat de rug goed vastzit.

3.7 Batterijstatus en opladen

 **WAARSCHUWING** Gevaar voor letsel of beschadiging door brand

- Gebruik enkel de batterijlader die geleverd werd bij uw rolstoel. Het gebruiken van een andere lader kan gevaarlijk zijn (brandgevaar).
- De lader is enkel bedoeld om de batterijen op te laden die geleverd werden bij uw rolstoel, geen andere batterijen.
- Maak geen aanpassingen aan de geleverde onderdelen, bijv. kabels, stekkers of de batterijlader. Open of vervang nooit de batterij of de aansluitpunten.
- Bescherm de batterij en batterijlader tegen vlammen, hoge en lage temperaturen (zie hoofdstuk 5), vochtigheid, zon, hevige schokken (bijvoorbeeld vallen). Gebruik de batterij NIET als ze is blootgesteld aan een van de voornoemde omstandigheden.
- Laad de batterij op met de geleverde lader, binnenshuis, in een goed geventileerde ruimte, buiten het bereik van kinderen.
- Lees eerst de gebruiksaanwijzing van uw batterijlader vooraleer de batterijen van uw rolstoel op te laden. Voor meer informatie, neem contact op met uw vakhandelaar of consulteer onze website: <http://www.vermeiren.com/>.

VOORZICHTIG Gevaar voor beschadiging

- Automatische ontlading van de batterij en de ruststroom van de verbonden gebruikers zullen de batterij langzaam ontladen. De batterij kan onherstelbaar beschadigd raken indien ze volledig ontladen wordt. Zorg er daarom steeds voor dat de batterij tijdig wordt opgeladen (zie handleiding van de besturing).
- Lees de instructies voor bewaring en onderhoud in hoofdstuk 4, en de technische details in hoofdstuk 5.
- Koppel de batterijlader pas los wanneer de batterij volledig werd opgeladen, zie volgende symbolen op de lader:
- Laad batterijen niet op onder 0°. Verplaats de batterij naar een warmere plaats en begin het opladen.
- Houd het aansluitpunt voor de batterijlader vrij van stof of vuil.
- In geval van problemen waardoor de batterij niet opgeladen kan worden volgens de gebruiksaanwijzing van de lader, neem dan contact op met uw vakhandelaar.
- Instructies voor het vervangen van de batterijen kan u terugvinden in de installatiehandleiding.

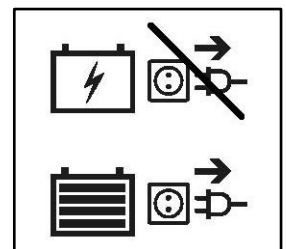

Voor alle informatie over weergave van de batterijstatus, raadpleeg de handleiding van de besturing.

- i** We raden aan om de batterij los te koppelen van de rolstoel wanneer deze een tijdje niet gebruikt wordt. Zo voorkomt u onnodige energieconsumptie.

Om de batterij op te laden:

1. Verbind EERST de batterijlader met een 230V AC stopcontact. Gebruik de batterijlader rechtstreeks in het stopcontact, zonder verlengsnoer (en zonder tijdschakelaar).
2. Sluit de lader aan op het aansluitpunt van de besturing.
3. Wacht tot de batterij volledig is opgeladen. Lees de gebruiksaanwijzing van de batterijlader voor meer informatie.
4. Koppel de batterijlader los.
5. Verwijder de lader uit het stopcontact, laat afkoelen en bewaar in de bijhorende tas.

4 Onderhoud

4.1 Tijdstippen voor onderhoud

 **VOORZICHTIG** Gevaar voor letsel of beschadiging

Reparaties en vervangingen mogen enkel uitgevoerd worden door opgeleid personeel, en enkel originele onderdelen van Vermeiren mogen hierbij gebruikt worden.

i De laatste pagina van deze handleiding bevat een registratieformulier, bedoeld voor de vakhandelaar om ieder onderhoud te registreren.

De onderhoudsfrequentie hangt af van de frequentie en intensiteit van gebruik. Neem contact op met uw vakhandelaar om een tijdschema vast te leggen voor nazicht/onderhoud/reparatie.

Lees de gebruiksaanwijzing van de batterijlader voor specifieke onderhoudsinstructies.

Voor de onderhoudshandleiding kan u onze website raadplegen: www.vermeiren.com.

Voor ieder gebruik

Kijk de volgende punten na:

- Alle onderdelen: aanwezig en niet beschadigd of versleten.
- Alle onderdelen: schoon, zie §4.2.2.
- Wielen, zit, armsteunen, voetsteunen en hoofdsteun (indien van toepassing): stevig bevestigd.
- Batterijstatus: laad de batterij op indien nodig, zie §3.7.
- Besturing, batterij, vermogensmodule, motors, batterijlader, lichten en relevante kabels: geen schade zoals gerafelde, gebroken of blootgestelde draden.
- Staat van de wielen/banden, zie §4.2.1.
- Staat van de frameonderdelen: geen vervorming, instabiliteit, zwakte of losse verbindingen.
- Zit, rugsteun, armleggers, kuitsteunen en hoofdsteun (indien van toepassing): geen overmatige slijtage (bijv. gedeukte plekken, schade of scheuren).

Contacteer uw vakhandelaar voor eventuele reparaties of vervanging van onderdelen.

Iedere maand

Als uw rolstoel voor een periode wordt opgeslagen, raden we aan om de batterijen nog steeds iedere maand op te laden. Het is ook mogelijk om de batterijlader gekoppeld te houden aan de batterij en de netspanning tijdens deze periode. Voor meer informatie, zie §3.7.

Jaarlijks of vaker

Laat uw rolstoel nakijken en onderhouden door uw vakhandelaar, ten minste één keer per jaar of vaker. De minimale onderhoudsfrequentie is afhankelijk van het gebruik en moet daarom besproken worden met uw vakhandelaar.

Bij opslag

Zorg ervoor dat uw rolstoel droog wordt bewaard om schimmel of schade aan de bekleding te voorkomen.

4.2 Instructies voor onderhoud

4.2.1 Wielen en banden

- i** De goede werking van de remmen hangt af van de staat van de banden, die onderhevig zijn aan slijtage en verontreiniging (water, olie, modder,...).
- Houd de wielen vrij van draden, haar, zand en vezels.
 - Kijk het profiel van de banden na. Als de profieldiepte minder dan 1 mm bedraagt, moeten de banden vervangen worden. Contacteer hiervoor uw vakhandelaar.
 - Pomp de banden op volgens de correcte spanning (zie drukindicatie op de banden).
 - Instructies voor het vervangen van de banden kan u terugvinden in de installatiehandleiding.

4.2.2 Ontsmetting

WAARSCHUWING

Gevaar voor beschadiging door vocht

- Houd de besturing schoon en bescherm ze tegen water en regen.
- Gebruik nooit een tuinslang of hogedrukreiniger om de rolstoel schoon te maken.

Veeg alle harde onderdelen van de rolstoel schoon met een vochtig doek (niet doorweekt). Indien nodig, gebruik een milde zeep die geschikt is voor vernis en synthetische materialen. De bekleding kan schoon worden gemaakt met lauw water en een milde zeep. Gebruik geen agressieve schoonmaakmiddelen.

Houd de ventilatieopeningen op de batterijlader schoon en vrij van stof. Blaas het stof weg en maak de batterijlader schoon met een vochtig doek indien nodig.

4.2.3 Ontsmetting

VOORZICHTIG

Gevaar voor beschadiging

Ontsmetting mag enkel worden uitgevoerd door getraind personeel. Neem contact op met uw vakhandelaar.

4.3 Probleemoplossing

Ook wanneer u de rolstoel correct gebruikt, is het toch mogelijk dat er een technisch probleem optreedt. Neem in dat geval contact op met uw vakhandelaar.



WAARSCHUWING

Gevaar voor letsel of beschadiging aan de rolstoel

- Probeer **NOOIT** zelf uw rolstoel te repareren.
- Bij storingen in de besturing dient u contact op te nemen met uw vakhandelaar. Hij /Zij zal beslissen of de besturing geherprogrammeerd moet worden.

Bij storing wordt een foutcode weergegeven op de besturing..

- i** Raadpleeg de handleiding van de besturing voor een overzicht van alle foutcodes.

De volgende tekenen kunnen wijzen op een ernstig probleem. Neem daarom steeds contact op met uw vakhandelaar als u een van de volgende afwijkingen opmerkt:

- Vreemde geluiden;
- Gerafelde/beschadigde kabelboom;
- Gebarsten of gebroken aansluitingen;
- Oneven bandenslijtage op een van de banden;
- Schokkerige bewegingen;

- De rolstoel buigt af naar één kant;
- Beschadigde of kapotte wielmontages;
- De rolstoel start niet op (defecte zekering);
- De rolstoel staat aan maar beweegt niet, zie § 3.4.

4.4 Verwachte levensduur

De gemiddelde levensduur van uw rolstoel is 5 jaar. De levensduur zal toenemen of afnemen afhankelijk van de gebruiksfrequentie, rijomstandigheden en onderhoud.

4.5 Hergebruik

Voor ieder hergebruik door een nieuw persoon moet de rolstoel ontsmet, geïnspecteerd en onderhouden worden volgens de instructies in §4.1 en §4.2.

4.6 Beëindiging van gebruik

Op het einde van de levensduur moet u de rolstoel vernietigen volgens de lokale milieuwetgeving. De beste manier om dit te doen, is de rolstoel te demonteren om het vervoer van de recycleerbare onderdelen te vergemakkelijken.

5 Technische specificaties

Onderstaande technische gegevens zijn enkel geldig voor deze rolstoel, met standaard instellingen en optimale omgevingscondities. Houd bij gebruik rekening met deze details.

Deze waarden zijn niet meer van toepassing als uw rolstoel werd gewijzigd, of wanneer hij beschadigd of ernstig versleten is. Houd er rekening mee dat de rijprestatie beïnvloed wordt door omgevingstemperatuur, luchtvochtigheid, hellingen (op/neer), soort oppervlak en batterijstatus.

Tabel 1: Technische specificaties

Merk	Vermeiren		
Type	Elektronische rolstoel, klasse B		
Model	Turios		
Max. gebruikersgewicht	130 kg		
Omschrijving	Afmetingen		
	Turios	Turios Element	
Totale lengte met voetplaat	Manueel Elektrisch	1070 mm 1060 mm	1070 mm
Totale breedte		580 - 580 - 640 mm	580 mm
Totale massa		Ong. 105,8 kg	
Energieconsumptie *		6 km/h: 39 km (50Ah) 10 km/h: 25 km (50Ah)	6 km/h: 28 km (38Ah) of 39 km (50Ah)
Nominale helling		6°	
Maximum hoogte hindernis		50 mm (8", 9" voorwielen) 60 mm (10" voorwielen)	
Max. snelheid voorwaarts		6 km/h 10 km/h	6 km/h
Minimale remafstand bij hoogste snelheid		2100 mm	
Hoek zit	Manueel Elektrisch	0° - 2° - 4° - 6° 0° - 20°	0° - 2° - 4° - 6°
Zitdiepte	Manueel Elektrisch	380 mm – 500 mm 430 mm – 510 mm	400 mm – 440 mm
Zitbreedte		390 - 450 - 510 mm	390 – 450 mm
Zithoogte	Manuele zit Elektrische zit	450 mm – 500 mm – 550 mm 480 mm – 510 mm	450 mm
Hoek rug	Manueel Elektrisch	0° - 8° - 16° - 24° - 32° 0 - 32°	0° - 8° - 16° - 24° - 32°
Hoogte rug	Manueel Elektrisch	585 mm 550 mm	585 mm
Afstand tussen voetplaat en zit		320 mm – 420 mm	
Hoek been tot zit		114°	
Afstand armsteun tot zit		260 mm – 335 mm	
Voorste positie armsteunen	Manueel Elektrisch	340 mm – 430 mm Max. 320 mm	340 mm – 430 mm
Draaicirkel		Ong. 1600 mm	

Merk	Vermeiren	
Type	Elektronische rolstoel, klasse B	
Model	Turios	
Max. gebruikersgewicht	130 kg	

Grondspeling	60 mm (antitipping) 100 mm (midden)	
Diameter achterwielen	350 x 70 mm	
Type achterwielen **	Luchtbanden	
Diameter voorwielen	200 mm – 230 mm – 260 mm	200 mm – 230 mm
Type voorwielen **	Luchtbanden Lekvrije banden	
Omschrijving elektriciteit		
Batterij (Lekvrije AGM batterij, onderhoudsvrij)	38 Ah, C10 44 Ah (optioneel, gel) 50 Ah, C20	
Aandrijfmotoren	6 km/h: 2 x 150W 10 km/h: 2 x 450W	6 km/h: 2 x 150W
Vermogensmodule zekering	150 AMP	
Sterktetesten volgens	ISO 7176-8	
Testen voor vermogen en besturing volgens	ISO 7176-14	
Brandweerstand van de bekleding volgens	EN1021-2:2006	
EMC-compatibiliteit volgens	ISO 7176-21	
Beschermingsklasse	IPX4	
Geluidsdruk	< 65 dB (A)	
Algemene beoordeling van de gordelvoorziening	A	
Opslag- en gebruikstemperatuur	+5 °C ~ +41 °C	
Werkings temperatuur van de elektronica	-10°C ~ +40°C	
Opslag en gebruiksluchtvochtigheid	30% ~ 70%	

We behouden ons het recht voor om technische wijzigingen te introduceren. Meettolerantie ± 15 mm / 1,5 kg / 1,5°.

*** De theoretische actieradius zal worden verlaagd als de rolstoel vaak wordt gebruikt op hellingen, ruw terrein of stoepranden.**

****Omdat verschillende banden gebruikt kunnen worden, controleer de correcte bandendruk voor de band die u gebruikt. Raadpleeg uw vakhandelaar voor andere diameters van de banden.**



Service registration form

This product (name):

was inspected (I), serviced (S), repaired (R) or disinfected (D):

By (stamp): Kind of work: I / S / R / D Date:	By (stamp): Kind of work: I / S / R / D Date:	By (stamp): Kind of work: I / S / R / D Date:
By (stamp): Kind of work: I / S / R / D Date:	By (stamp): Kind of work: I / S / R / D Date:	By (stamp): Kind of work: I / S / R / D Date:
By (stamp): Kind of work: I / S / R / D Date:	By (stamp): Kind of work: I / S / R / D Date:	By (stamp): Kind of work: I / S / R / D Date:
By (stamp): Kind of work: I / S / R / D Date:	By (stamp): Kind of work: I / S / R / D Date:	By (stamp): Kind of work: I / S / R / D Date:
By (stamp): Kind of work: I / S / R / D Date:	By (stamp): Kind of work: I / S / R / D Date:	By (stamp): Kind of work: I / S / R / D Date:



Vermeiren GROUP
Vermeirenplein 1 / 15
2920 Kalmthout
BE

website: www.vermeiren.com

Instructies voor de vakhandelaar

Deze handleiding is deel van het product en dient bij iedere product te worden geleverd.

Versie: D, 2022-01

Basic UDI: 5415174 122127Turios 2P

Alle rechten, inclusief vertaling, voorbehouden.