

User manual

MANUEL D'UTILISATION
GEBRUIKSAANWIJZING
GEBRAUCHSANWEISUNG
MANUALE DI ISTRUZIONI
MANUAL DE INSTRUCCIONES
INSTRUKCJA OBSŁUGI
NÁVOD K OBSLUZE

Eclips XXL



Inhoudsopgave

Inhoudsopgave	1
Voorwoord	2
1 Uw product	3
2 Voor gebruik	4
2.1 Beoogd gebruik	4
2.2 Algemene veiligheidsmaatregelen	4
2.3 Symbolen op de rolstoel	4
2.4 Transport	5
2.5 Opvouwen/Ontvouwen	5
2.6 Opslag	5
3 Uw rolstoel gebruiken	6
3.1 Plaatsen of verwijderen van de voetsteunen	6
3.2 Bedienen van de remmen	6
3.3 Plaatsen of verwijderen van de armsteunen	7
3.4 Anatomische zit	8
3.5 Anatomische rug	8
3.6 Duwstang	8
3.7 Transfer in en uit de rolstoel	9
3.8 Rijden met de rolstoel	9
4 Montage en afstelling	12
4.1 Gereedschap	12
4.2 Leveringsomvang	12
4.3 Afstellen van de remmen	12
4.4 Afstellen van de voetsteunen	13
5 Onderhoud	14
5.1 Tijdstippen voor onderhoud	14
5.2 Onderhoudsinstructies	14
5.3 Probleemoplossing	15
5.4 Verwachte levensduur	15
5.5 Hergebruik	15
5.6 Beëindiging van gebruik	15
6 Technische specificaties	16

Voorwoord

Proficiat! u bent eigenaar van een Vermeiren-rolstoel!

Deze rolstoel werd vervaardigd door gekwalificeerd en toegewijd personeel. Hij werd ontworpen en geproduceerd volgens hoge kwaliteitsnormen, bewaakt door Vermeiren.

Bedankt voor uw vertrouwen in de producten van Vermeiren. Om u te ondersteunen bij het gebruik van deze rolstoel en zijn bedieningsmogelijkheden, bieden we u deze handleiding aan. Lees deze informatie zorgvuldig door: het zal u helpen om vertrouwd te raken met de besturing, mogelijkheden en beperkingen van uw rolstoel.

Indien u na het lezen van deze handleiding nog vragen heeft, aarzel dan niet om contact op te nemen met uw vakhandelaar. Hij/Zij zal u met plezier verder helpen.

Belangrijke opmerking

Om uw veiligheid te garanderen, en om de levensduur van uw product te verlengen, raden we u aan om er goed zorg voor te dragen en om regelmatig nazicht en onderhoud te laten uitvoeren.

Deze handleiding houdt rekening met de recentste productontwikkelingen. De Firma Vermeiren behoudt zich het recht voor om wijzigingen aan dit type product door te voeren zonder verplicht te zijn om voordien geleverde producten aan te passen of te vervangen.

Afbeeldingen van het product worden gebruikt om de instructies in deze handleiding te verduidelijken. Details van het afgebeelde product kunnen afwijken van uw aangekochte product.

Beschikbare informatie

Op onze website <http://www.vermeiren.com/> kan u steeds de meest recente versie terugvinden van de informatie in deze handleiding. Contacteer deze website regelmatig voor mogelijke updates.

Mensen met een visuele beperking kunnen de elektronische versie van deze handleiding downloaden en laten voorlezen door een tekst-naar-spraak programma.



Gebruiksaanwijzing

Voor de gebruiker en vakhandelaar



Installatiehandleiding

Voor de vakhandelaar



Onderhoudshandleiding voor rolstoelen

Voor de vakhandelaar



EC-conformiteitsverklaring

1 Uw product



1. Duwstang
2. Handvaten
3. Hendels trommelremmen
4. Rug
5. Armleggers
6. Armsteunen
7. Aandrijfwielen (achterwielen)
8. Grijphoepels
9. Remmen
10. Stuurwielen (voorwielen)
11. Voetplaat
12. Voetsteunen
13. Zit
14. Dubbel kruis
15. Identificatieplaat

2 Voor gebruik

2.1 Beoogd gebruik

- Indicaties en contra-indicaties: De gebruiker kan de rolstoel zelf voortbewegen of laten duwen door een begeleider. De rolstoel is bedoeld voor oudere personen of mensen die moeilijk of niet kunnen lopen, onder andere door verlamming, verlies van ledematen, defect of aandoeningen van ledematen, contracturen of gewrichtsaandoeningen, hart- en bloedsomloopinsufficiëntie, evenwichtsstoornissen, cachexie (afname van het spierweefsel), ... Gebruik deze rolstoel NIET indien u lijdt aan psychische of mentale beperkingen waardoor u uzelf of andere mensen in gevaar kan brengen bij het rijden. Consulteer daarom eerst uw dokter, en informeer uw vakhandelaar over zijn/haar advies.
- Deze rolstoel is geschikt voor gebruik binnen en buiten.
- Deze rolstoel is uitsluitend ontworpen voor het vervoer/transfer van één (1) persoon met een maximumgewicht van 250 kg. Het is niet bedoeld om goederen of objecten te vervoeren, noch voor enig ander gebruik dan hiervoor beschreven.
- Gebruik enkel accessoires en reserveonderdelen die werden goedgekeurd door Vermeiren.
- Lees eerst alle technische details en limieten van uw rolstoel in hoofdstuk 6.
- De garantie op dit product is gebaseerd op normaal gebruik en onderhoud zoals beschreven in deze handleiding. De garantie vervalt bij schade die werd veroorzaakt door verkeerd gebruik of gebrek aan onderhoud.

2.2 Algemene veiligheidsmaatregelen

 **VOORZICHTIG** Gevaar voor letsel en/of beschadiging

Lees de instructies in deze handleiding en volg ze nauwkeurig op. Zo niet, kan dit leiden tot lichamelijk letsel of beschadiging aan uw rolstoel.

Houd rekening met de volgende algemene waarschuwingen tijdens het gebruik:

- Gebruik de rolstoel niet indien u onder invloed bent van alcohol, medicijnen of andere substanties die uw rijvermogen verminderen.
- Houd er rekening mee dat sommige onderdelen van uw rolstoel zeer warm of koud kunnen worden door omgevingstemperatuur, de zon of verwarmingstoestellen. Wees daarom voorzichtig bij het aanraken. Draag beschermende kleding bij koud weer. Bij buitengebruik kunnen rijhandschoenen de grip op de aandrijfhoepels verbeteren.
- Wijzig uw rolstoel op geen enkele manier.

Houd er rekening mee dat uw rolstoel, afhankelijk van de gebruikte instelling, bij sommige diefstalsystemen interferentie kan geven. Hierdoor kan het winkelalarm in werking gesteld worden.

Indien zich een ernstig incident heeft voorgedaan met uw product, breng dan Vermeiren of uw gespecialiseerde dealer op de hoogte, evenals de bevoegde autoriteit in uw land.

2.3 Symbolen op de rolstoel



Maximum gewicht van de gebruiker in kg



Gebruik voor binnen en buiten



Maximale veilige helling in ° (graden)



Type aanduiding

2.4 Transport

2.4.1 Transport in een voertuig, als bagage

 **WAARSCHUWING** Gevaar voor letsel

- Gebruik de rolstoel NIET als zit in een voertuig, zie het symbool.
 - Zorg ervoor dat de rolstoel voldoende vastgemaakt is, om verwonding van de inzittenden tijdens aanrijding of plots remmen te voorkomen.
 - Gebruik voor het vastmaken van de rolstoel en de passagiers NOOIT dezelfde gordel.
1. Verwijder de voetsteunen, armsteunen en accessoires.
 2. Berg de voetsteunen, armsteunen en accessoires veilig op.
 3. Indien mogelijk, vouw de rolstoel op en verwijder de achterwielen.
 4. Plaats de rolstoel in de bagageruimte.
 5. Indien de rolstoel en de passagiersruimte NIET gescheiden zijn, sjoer het frame van de rolstoel goed vast aan het voertuig. U kunt hiervoor gebruik maken van de veiligheidsgordels die in het voertuig voorhanden zijn.

2.5 Opvouwen/Ontvouwen

 **VOORZICHTIG** Gevaar voor letsel

Houd uw vingers weg van de bewegende onderdelen van de rolstoel.

2.5.1 De rolstoel ontvouwen

1. Ga aan de achterzijde van de rolstoel staan.
2. Gebruik de handgrepen om de rolstoel zo ver mogelijk te openen.
3. Ga aan de voorzijde van de rolstoel staan.
4. Duw beide buizen waaraan de zit bevestigd is verder naar beneden.
5. Plaats de zit- en rugkussens in de rolstoel (zie §3.4 en §3.5).
6. Monteer de duwstang op de rolstoel, indien deze aanwezig is (zie §3.6).

2.5.2 De rolstoel opvouwen

1. Verwijder de duwstang van de rolstoel, indien deze aanwezig is (zie §3.6).
2. Klap de voetplaten omhoog, of verwijder de voetsteunen (zie §3.1).
3. Verwijder de zit- en rugkussens (zie §3.4 en §3.5).
4. Neem de buizen van de zit vast en beweeg deze naar boven.
5. Druk op de handgrepen om de rolstoel verder in te klappen.

2.6 Opslag

- i** Zorg ervoor dat uw rolstoel droog wordt bewaard om schimmel of schade aan de bekleding te voorkomen, zie hoofdstuk 6.

3 Uw rolstoel gebruiken

WAARSCHUWING Gevaar voor letsel

- Lees eerst de voorgaande hoofdstukken en informeer uzelf over het beoogde gebruik. Gebruik uw rolstoel NIET voordat u alle instructies gelezen en begrepen heeft.
- Als u nog vragen heeft of als u ergens aan twijfelt, aarzel dan niet om contact op te nemen met uw lokale vakhandelaar, zorgverlener, of technisch adviseur om u te helpen.
- Houd tijdens gebruik en verstelling uw vingers, gespen, kledij en juwelen uit de buurt van de wielen of bewegende onderdelen.

3.1 Plaatsen of verwijderen van de voetsteunen

VOORZICHTIG Gevaar voor letsel

Controleer dat de voetsteunen goed zijn vastgemaakt voor de rolstoel te gebruiken.

Het plaatsen van de voetsteunen gaat als volgt:

1. Houd de voetsteun zijdelings aan de buitenkant van de stoel en hang de steun met dop ① in het frame.
2. Zwenk de voetsteun naar binnen tot deze vastklikt.
3. Draai de voetplaat naar beneden.
4. Controleer dat de voetplaat goed is vastgemaakt.

Om de voetsteunen te verwijderen gaat u als volgt te werk:

1. Neem de voetplaat vast.
2. Draai de voetplaat naar boven.
3. Trek hendel ② omhoog.
4. Draai de voetsteun naar buiten tot deze uit de geleiding komt.
5. Trek de voetsteun omhoog uit dop ①.

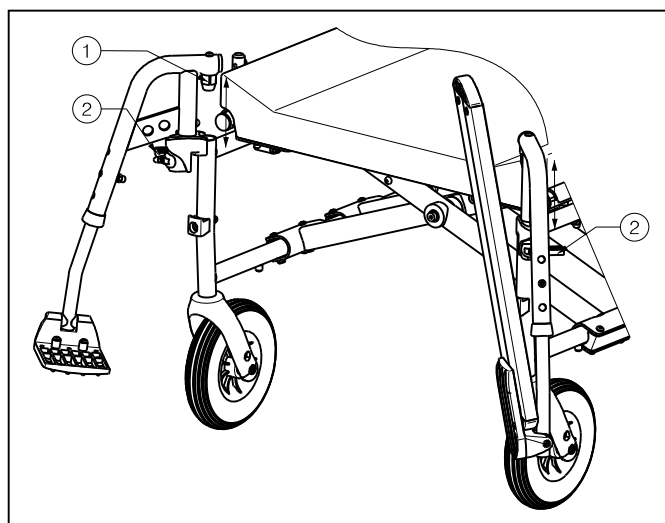

3.2 Bedienen van de remmen

VOORZICHTIG Gevaar voor letsel

- De remmen dienen niet om af te remmen tijdens het rijden. Gebruik de rem enkel om te vermijden dat de rolstoel in stilstaande positie weggrolt.
- De werking van de handremmen worden beïnvloed door slijtage en vervuiling van de banden (water, olie, slijk, ...). Controleer voor elk gebruik de staat van de banden.
- De remmen zijn instelbaar en kunnen verouderen. Controleer voor elk gebruik de goede werking van de remmen.
- Zorg ervoor dat alvorens de remmen los te zetten, de rolstoel vlak staat. Los nooit beide remmen tegelijk.

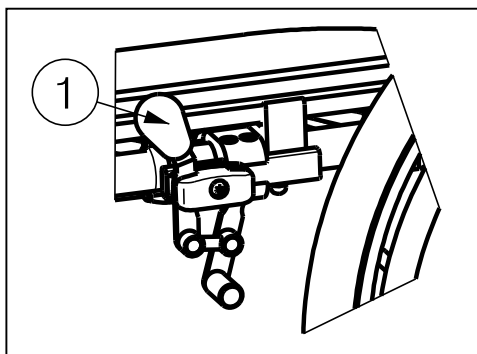

Om de remmen in te schakelen:

1. Druk de hendels ① van de remmen naar voren tot u een duidelijke klik voelt.

Om de remmen uit te schakelen:

1. Zet eerst één rem los door de hendel ① naar achter te trekken.
2. Houd het ongeremde wiel vast aan de grijpvoel (indien beschikbaar).
3. Los de andere rem door de hendel naar achter te trekken.

3.3 Plaatsen of verwijderen van de armsteunen

VOORZICHTIG Gevaar voor letsel

- Houd uw vingers, gespen en kledij uit de buurt van de onderzijde van de armsteun.
- Controleer dat de armsteunen goed zijn vastgemaakt voor de rolstoel te gebruiken.

De armsteunen van de rolstoel kunnen worden gemonteerd met volgende instructies:

1. Plaats de achterzijde van de armsteun in de houder ①. (Afb. A)
2. Zorg ervoor dat de armsteun goed bevestigd is.
3. Kantel de armsteun naar voor.
4. Trek de hendel ② bevestigd op de houder ③ omhoog. (Afb. B)
5. Plaats de voorzijde van de armsteun ④ in de houder ③ tot deze vastklikt. (Afb. B)

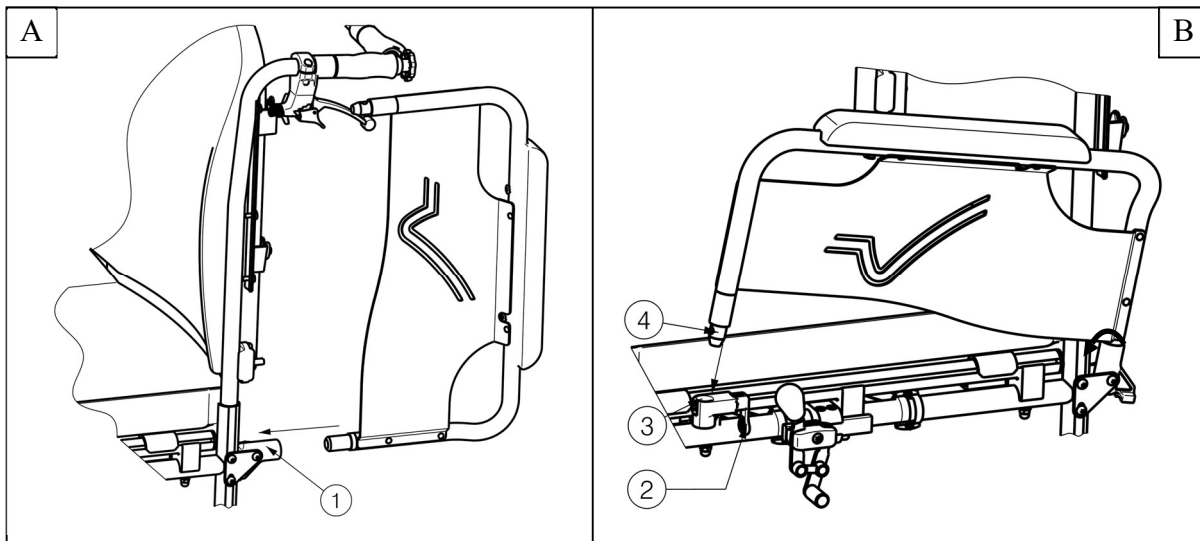

Voor het openen en verwijderen van de armsteun gaat u als volgt te werk:

1. Trek aan de hendel ② en trek de voorzijde van de armsteun ① omhoog. (Afb. C)
2. Klap de armsteun naar achter.
3. U verwijdert de armsteun door de achterzijde van de armsteun uit de houder ③ te trekken. (Afb. D)

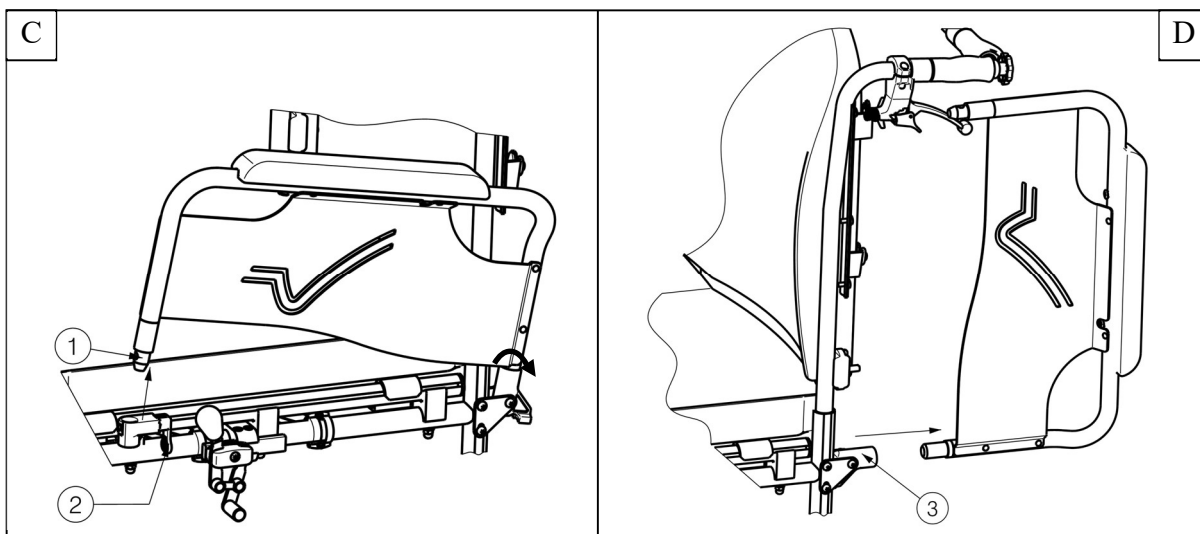

3.4 Anatomische zit

VOORZICHTIG Gevaar voor letsel

- Controleer dat de zit goed is vastgemaakt voor gebruik. Controleer dat de schroeven niet beschadigd zijn.
- Vermijd dat uw vingers geklemd geraken tijdens het montage proces (tussen de zit en buisstructuur).

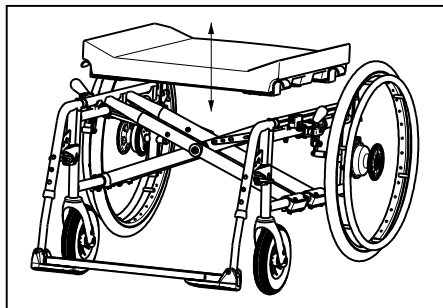

Uw rolstoel heeft een anatomische zit, plaatst deze op de uitgeklapte buisstructuur zodat de ophanging van de zit gelijkmatig op het frame vastklikt. In het houten onderstel vindt u uitsparingen waarin de dwarsbalken van het frame geplaatst kunnen worden. Om de rolstoel op te vouwen neemt u de zit langs boven weg.

3.5 Anatomische rug

VOORZICHTIG Gevaar voor letsel

- Controleer dat de rug goed is vastgemaakt in de vier haken voor de rolstoel te gebruiken.
- Vermijd dat uw vingers, kledij gekneld raken tijdens het monteren.

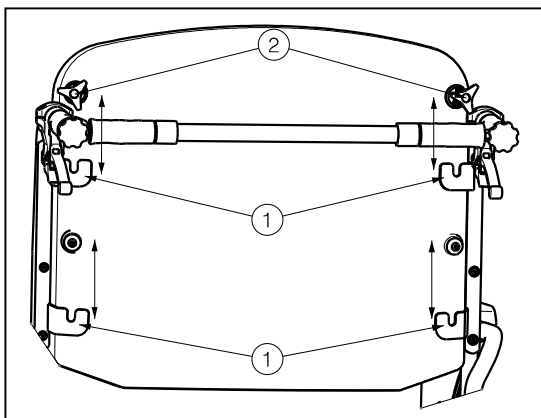

De rug van de rolstoel kan worden gemonteerd met volgende instructies:

1. Monteer de rug in de vier haken ①.
2. Draai aan de bovenste sterknoppen ② om deze met de hand vast te zetten.
3. Controleer dat de rugsteun terug goed is vastgemaakt.

Om de rug van de rolstoel te verwijderen:

1. Draai de bovenste sterknoppen ② los.
2. Trek de rug naar boven uit de vier haken ①.

3.6 Duwstang

VOORZICHTIG Gevaar voor letsel

- Zorg ervoor dat de schroefverbindingen met het juiste gereedschap handvast zijn vastgedraaid.
- Als de rolstoel over een duwstang beschikt, dient deze altijd te worden gemonteerd (→ ter verhoging van de stabiliteit).

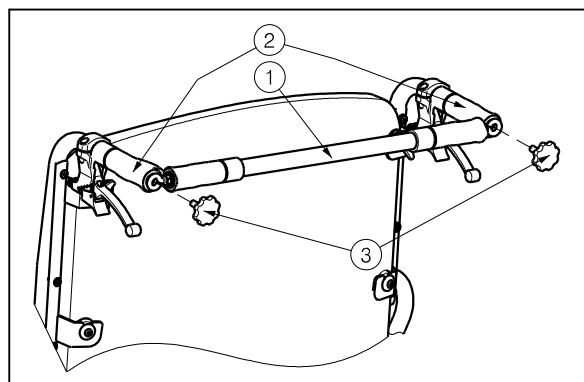

Voor sommige zitbreedtes wordt een duwstang geleverd. Deze verhoogt niet alleen de stabiliteit van de rug, maar kan ook worden gebruikt om de rolstoel voort te duwen. Gebruik hiervoor de gemonteerde handgrepen.

De duwstang is voorzien voor verschillende zitbreedtes. Let er dus op dat er geen spanning is tussen de grepen van het rugframe.

Om de duwstang te monteren gaat u als volgt te werk:

1. Bevestig de duwstang ① door de linkzijde op het einde van de handgrepen ② met de schroef ③ in de voorziene schroefdraad vast te zetten.
2. Draai nu de schroef ③ in de schroefdraad van de handgreep ②.
3. Draai de duwstang naar de rechterkant.
4. Draai nu de schroef ③ in de schroefdraad van de rechtse handgreep ②.

Om de duwstang te verwijderen:

1. Maak de schroef ③ aan de rechtse en/of linkse handgreep los.
2. Verwijder de duwstang van de rechtse en/of linkse handgreep.

3.7 Transfer in en uit de rolstoel



VOORZICHTIG

Gevaar voor letsel

- Indien u de transfer niet veilig op eigen kracht kan uitvoeren, vraag dan hulp.
- Niet op de voetplaten gaan staan.

1. Plaats de rolstoel zo dicht mogelijk bij de stoel, zetel of bed van/naar waar u zich wilt verplaatsen.
2. Zorg dat beide remmen van de rolstoel aan staan.
3. Klap de voetplaat omhoog zodat u er niet op gaat staan of verwijder de voetsteun aan de transfer zijde (zie §3.1).
4. Indien u zich langs de zijkant in of uit de rolstoel wilt verplaatsen, klap dan de armsteun aan die zijde omhoog. (zie §3.3)
5. Verplaats u van of naar de rolstoel.

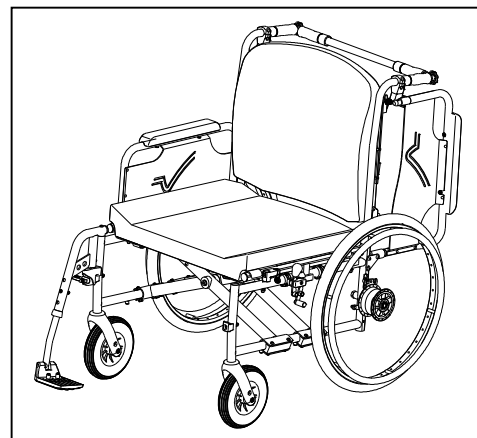

3.7.1 Correcte positie in de rolstoel

Enkele aanbevelingen om comfortabel van uw rolstoel gebruik te maken:

- Plaats uw zitvlak zo dicht mogelijk bij de rug.
- Zorg dat Uw bovenbenen horizontaal zijn – Stel eventueel de lengte van de voetsteunen bij. (zie §4.4.1)

3.8 Rijden met de rolstoel



VOORZICHTIG

Gevaar voor letsel of beschadiging

- Voor gebruik, zorg ervoor dat:
 - de parkeerremmen goed werken.
 - de remmen in goede staat zijn, hoofdstuk 5.
- Vermijd dat uw vingers gekneld raken tussen de wielspaken.
- Bedien de aandrijfhoepels niet met natte handen.
- Vermijd dat uw handen gekneld raken tussen de aandrijfhoepels wanneer u door smalle doorgangen rijdt.
- Rijd NIET op hellingen, hindernissen, treden of stoepranden die groter zijn dan beschreven in hoofdstuk 6.
- Wanneer u stopt op een (kleine) helling, gebruik dan de remmen.
- Zorg ervoor dat alle vier wielen de grond raken wanneer u op of af een helling rijdt.
- Neem hellingen zo traag mogelijk.
- Blijf altijd op het voetpad wanneer u op de openbare weg rijdt.
- Pas op als de weg gaten of spleten heeft waardoor de wielen kunnen vastlopen.
- Vermijd stenen en andere objecten die de wielen kunnen blokkeren.
- Zorg ervoor dat de voetplaten de grond niet raken bij het nemen van een obstakel.

- Gebruik uw rolstoel niet op roltrappen.
- Indien beschikbaar, bevestig uw veiligheidsgordel.
- Houd steeds rekening met de draaicirkel van de voetplaat om te voorkomen dat voorbijgangers verwond raken, of dat objecten beschadigd raken.
- Indien u niet voldoende ervaring heeft om met uw rolstoel te rijden, vraag dan hulp aan een begeleider. Houd dan uw armen uit de buurt van de wielen, en uw voeten op de voetplaat.
- Trappen mogen enkel genomen worden met behulp van twee begeleiders.
- Neem geen trappen die ongepast zijn voor rolstoelen.

3.8.1 Rijden met uw rolstoel:

1. Zet de remmen los.
2. Neem de aandrijfhoepels aan de bovenzijde vast.
3. Leun voorwaarts en duw de hoepels naar voor tot uw armen gestrekt zijn.
4. Neem de aandrijfhoepels weer aan de bovenzijde vast en herhaal de beweging.

3.8.2 Rijden op hellingen

 **WAARSCHUWING** Gevaar voor letsel

- Neem hellingen steeds met de laagst mogelijke snelheid.
- Blokkeer de rem van zodra u merkt dat uw begeleider onvoldoende kracht heeft om de rolstoel onder controle te houden.
- Leun voorover om uw zwaartepunt naar voor te verplaatsen. Zo kan de stabiliteit beter behouden blijven.



1. Bevestig de veiligheidsgordel, als de rolstoel hiermee uitgerust is.
2. Neem geen te steile helling. De maximale hoek bergop en bergaf staat in tabel 1.
3. Vraag een begeleider om u te helpen de helling te nemen.
4. Buig lichtjes voorover om uw zwaartepunt naar voren te verplaatsen.

3.8.3 Nemen van hindernissen (trottoirs)

 **WAARSCHUWING** Gevaar voor letsel

- Indien u uw rolstoel onvoldoende beheerst, vraag hulp van een begeleider.

Afrijden van trottoirs

Het afrijden van een laag trottoir kan voorwaarts gedaan worden. Let hierbij op dat de voetbeugel de grond niet raakt.



Het afrijden van lage trottoirs kan door een geoefend gebruiker zelf gedaan worden:

1. Breng de balans op de achterwielen om de druk op de voorwielen te verminderen.
2. Neem de hindernis.

Hogere trottoirs kunnen met een begeleider voorwaarts genomen worden:

1. Laat de begeleider de rolstoel lichtjes naar achter kantelen.
2. Rijd op de achterwielen het trottoir af.
3. Zet de rolstoel terug op de vier wielen.

Een geoefend gebruiker kan een hoger trottoir zelf afrijden. Dit kan best achterwaarts gedaan worden.



1. Draai u met de achterwielen naar het trottoir toe.
2. Leun voorover om het zwaartepunt naar de voorkant van de rolstoel te verplaatsen.
3. Breng de rolstoel naar de rand van de hindernis .
4. Gebruik de hoepels om uw rolstoel gecontroleerd van het trottoir af te rollen.

Oprijden van trottoirs

Trottoirs oprijden kan met begeleider als volgt:



1. Zorg er voor dat de voetbeugel het trottoir niet raakt.
2. Laat de begeleider de rolstoel lichtjes achterover kantelen tot er voldoende ruimte onder de voorwielen is om de hindernis te nemen.
3. Leun hierbij een beetje achterover om het zwaartepunt boven de achterwielen te houden.
4. Plaats de voorwielen op het trottoir.
5. Laat de rolstoel op de achterwielen over de hindernis duwen.

Een hoger trottoir kan best achterwaarts genomen worden:

1. Draai de rolstoel met de achterwielen naar het trottoir toe.
2. Leun een beetje achterover en breng het zwaartepunt boven de achterwielen.
3. Laat de begeleider de rolstoel op het trottoir trekken.
4. Neem uw normale positie in de rolstoel terug aan.

Het oprijden van trottoirs kan door een geoefend gebruiker zelf gedaan worden:

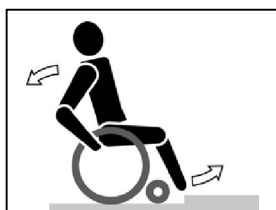

1. Rijd tot aan het trottoir.
2. Zorg ervoor dat de voetbeugel het trottoir niet raakt.
3. Leun achterover zodat u op de achterwielen balanceert.



4. Rol al balancerend de voorwielen over het trottoir
5. Leun voorover om meer stabiliteit te hebben.
6. Rol de achterwielen over de hindernis.

3.8.4 Nemen van trappen

WAARSCHUWING Gevaar voor letsel

- Voor het nemen van trappen zijn altijd 2 begeleiders nodig.

Het nemen van trappen terwijl u in de rolstoel zit doet u als volgt.

1. Laat één begeleider de rolstoel lichtjes naar achteren kantelen.
2. De andere begeleider neemt het frame aan de voorzijde vast.
3. Blijf rustig zitten, vermijd plotselinge bewegingen en houd uw armen binnen de rolstoel.
4. Laat de rolstoel op de achterwielen de treden nemen.

4 Montage en afstelling

De in dit hoofdstuk beschreven instructies zijn bestemd voor de vakhandelaar.

De Vermeiren rolstoel Eclips XXL is voor uw volledige comfort ontworpen. Deze rolstoel biedt verschillende aanpassingsmogelijkheden die verder in dit document worden behandeld.

Om een servicepunt of vakhandelaar in uw buurt te vinden, neemt u contact op met de dichtstbijzijnde Vermeiren faciliteit.



WAARSCHUWING

Gevaar voor letsel of beschadiging

- Gebruik enkel de instellingen beschreven in deze handleiding.
- Variaties van de toelaatbare instellingen kunnen de stabiliteit van uw rolstoel beïnvloeden (naar achteren of op zij kantelen).

4.1 Gereedschap

Om uw rolstoel op te bouwen is het volgende gereedschap nodig:

- Steek-/ringsleutel set n° 10 tot n° 19
- Inbussleutel set n° 4 tot n° 5
- Kruiskopschroevendraaier

4.2 Leveringsomvang

De Vermeiren Eclips XXL wordt geleverd met:

- 1 frame gemonteerd met armsteunen, achter- en voorwielen
- 1 paar voetsteunen
- Anatomische zit (vast)
- Anatomische rug (vast)
- Gereedschap
- Handleiding
- Accessoires

4.3 Afstellen van de remmen



WAARSCHUWING

Gevaar voor letsel

- Laat de remmen afstellen door een erkend vakhandelaar.

Het afstellen van de remmen doet u als volgt:

1. Zet de remmen los door hendel ① naar achteren te trekken.
2. Maak de bouten ② los zodat het remmechanisme over de geleiding kan schuiven ③.
3. Schuif het remmechanisme over de geleiding ③ tot de gewenste positie.
4. Maak de bouten ② terug vast.
5. Controleer de werking van de remmen.
6. Indien nodig herhaal voorgaande stappen tot de remmen goed afgesteld staan.

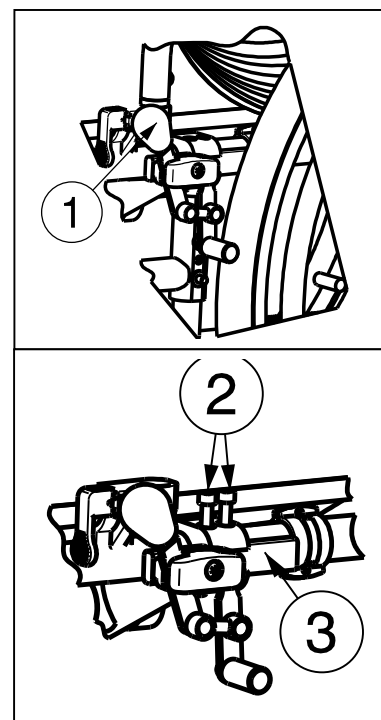

4.4 Afstellen van de voetsteunen

4.4.1 Lengte van de voetsteunen



VOORZICHTIG

Gevaar voor schade

- Zorg ervoor dat de voetsteunen niet over de grond slepen. Houd een minimum afstand van 60 mm tot de grond aan.

Stel de lengte van de voetsteunen als volgt in (in acht verschillende posities): (Afb. A)

1. Draai schroef ② los.
2. Stel de lengte van de voetsteun op een comfortabele lengte in.
3. Draai de schroef ② terug goed vast.

4.4.2 Diepte van de voetplaat

Stel de diepte van de voetplaat als volgt in (in drie verschillende posities):

1. Draai de schroeven ① los. (Afb. A)
2. Stel de voetplaat op een comfortabele diepte in (Afb. B).
 - Positie 1: gat 1 en 3
 - Positie 2: gat 2 en 4
 - Positie 3: gat 3 en 5
3. Draai de schroeven ① terug goed vast. (Afb. A)

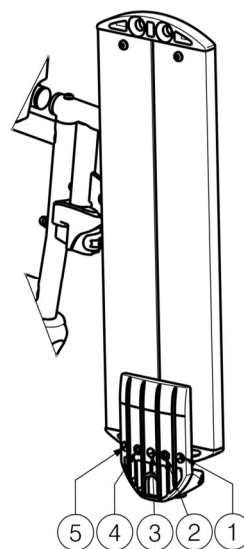
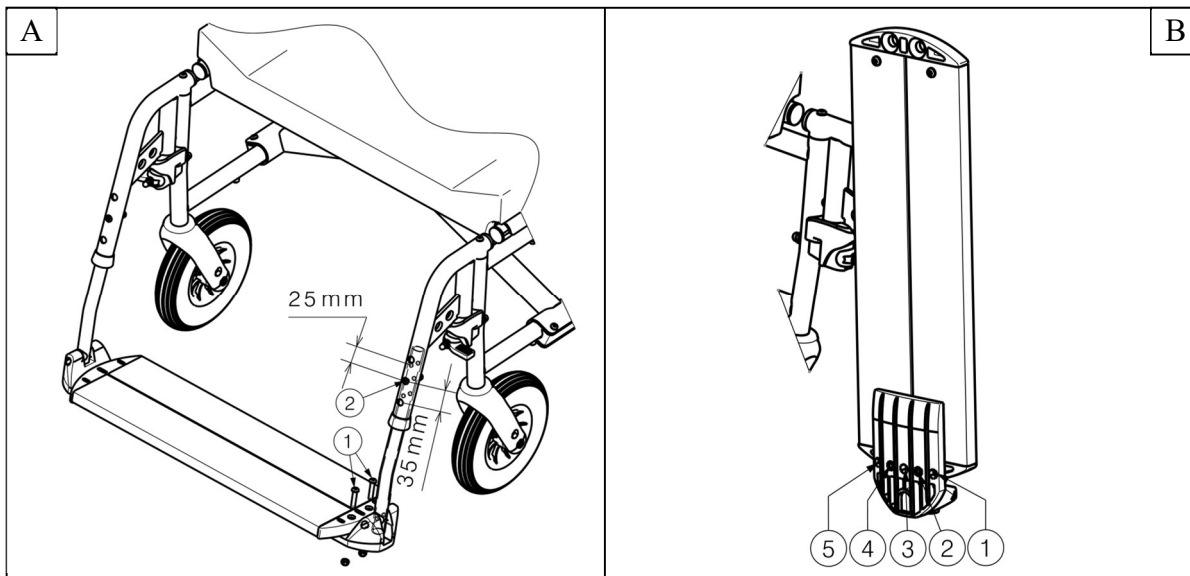

5 Onderhoud

5.1 Tijdstippen voor onderhoud



VOORZICHTIG

Gevaar voor letsel of beschadiging

Reparaties en vervangingen mogen enkel uitgevoerd worden door opgeleid personeel, en enkel originele onderdelen van Vermeiren mogen hierbij gebruikt worden.



De onderhoudsfrequentie hangt af van de frequentie en intensiteit van gebruik. Neem contact op met uw vakhandelaar om een tijdschema vast te leggen voor nazicht/onderhoud/repairatie.

Voor de onderhoudshandleiding kan u de website van Vermeiren raadplegen: www.vermeiren.com.

Voor ieder gebruik

Kijk de volgende punten na:

- Alle onderdelen: aanwezig en niet beschadigd of versleten.
- Alle onderdelen: schoon, zie § 5.2.2
- Wielen, rugsteun, zit, kuitsteunen, armsteunen, voetplaten: stevig bevestigd.
- Staat van de wielen, zie §5.2.1
- Staat van de frameonderdelen: geen vervorming, instabiliteit, zwakte of losse verbindingen.
- Zit, rugsteun, armleggers, kuitsteunen en hoofdsteun (indien van toepassing): geen overmatige slijtage (bijv. gedeukte plekken, schade of scheuren).
- Remmen: onbeschadigd en werkend

Contacteer uw vakhandelaar voor eventuele reparaties of vervanging van onderdelen.

Jaarlijks of vaker

Laat uw rolstoel nakijken en onderhouden door uw vakhandelaar, ten minste één keer per jaar of vaker. De minimale onderhoudsfrequentie is afhankelijk van het gebruik en moet daarom besproken worden met uw vakhandelaar.

5.2 Onderhoudsinstructies

5.2.1 Wielen en banden



De goede werking van de remmen hangt af van de staat van de banden, die onderhevig zijn aan slijtage en verontreiniging (water, olie, modder,...).

Houd de wielen vrij van draden, haar, zand en vezels.

Kijk het profiel van de banden na. Als de profieldiepte minder dan 1 mm bedraagt, moeten de banden vervangen worden. Contacteer hiervoor uw vakhandelaar.

Pomp de banden op volgens de correcte spanning (zie drukindicatie op de banden).

5.2.2 Schoonmaak

VOORZICHTIG

Gevaar voor beschadiging door vocht

- Gebruik nooit een tuinslang of hogedrukreiniger om de rolstoel schoon te maken.

Veeg alle harde onderdelen van de rolstoel schoon met een vochtig doek (niet doorweekt). Indien nodig, gebruik een milde zeep die geschikt is voor vernis en synthetische materialen.

De bekleding kan schoon worden gemaakt met lauw water en een milde zeep. Gebruik geen agressieve schoonmaakmiddelen.

5.2.3 Ontsmetting

VOORZICHTIG

Gevaar voor beschadiging

- Ontsmetting mag enkel worden uitgevoerd door getraind personeel. Neem contact op met uw vakhandelaar.

5.3 Probleemoplossing

Ook wanneer u de rolstoel correct gebruikt, is het toch mogelijk dat er een technisch probleem optreedt. Neem in dat geval contact op met uw vakhandelaar.



WAARSCHUWING

Gevaar voor letsel of beschadiging aan de rolstoel

- Probeer NOOIT zelf uw rolstoel te repareren.

De volgende tekenen kunnen wijzen op een ernstig probleem. Neem daarom steeds contact op met uw vakhandelaar als u een van de volgende afwijkingen opmerkt:

- Vreemde geluiden;
- Oneven bandenslijtage op een van de banden;
- Schokkerige bewegingen;
- De rolstoel buigt af naar één kant;
- Beschadigde of kapotte wielmontages.

5.4 Verwachte levensduur

De gemiddelde levensduur van uw rolstoel is 5 jaar. De levensduur zal toenemen of afnemen afhankelijk van de gebruiksfrequentie, rijomstandigheden en onderhoud.

5.5 Hergebruik

Voor ieder hergebruik moet de rolstoel ontsmet, geïnspecteerd en onderhouden worden volgens de instructies in §5.1 en §5.2.

5.6 Beëindiging van gebruik

Op het einde van de levensduur moet u de rolstoel vernietigen volgens de lokale milieuwetgeving. De beste manier om dit te doen, is de rolstoel te demonteren om het vervoer van de recycleerbare onderdelen te vergemakkelijken.

6 Technische specificaties

Onderstaande technische gegevens zijn geldig voor de rolstoel in standaard afstellingen. Wanneer er andere voetsteunen / armsteunen of andere accessoires worden gebruikt, worden de opgegeven waarden gewijzigd.

Merk	Vermeiren				
Type	Manuele rolstoel				
Model	Eclips XXL				
Maximale massa gebruiker	250 kg				
Beschrijving		Afmetingen			
Effectieve zitbreedte	600 mm	650 mm	700 mm	750 mm	
Totale breedte (afhankelijk van de zitbreedte)	850 mm	900 mm	950 mm	1000 mm	
Effectieve zitdiepte	530 mm	540 mm	550 mm	560 mm	
Beschrijving		Afmetingen min.		Afmetingen max.	
Totale lengte inclusief voetsteun	1140 mm				
Lengte dichtgevouwen zonder voetsteun	865 mm				
Breedte dichtgevouwen	375 mm				
Totale hoogte	1030 mm				
Hoogte dichtgevouwen (zonder rugsteun)	945 mm				
Totaal gewicht	± 38,5 kg	± 39 kg	± 40 kg	± 40,5 kg	
Gewicht zwaarste onderdeel	± 20,25 kg				
Massa van onderdelen die kunnen worden gedemonteerd of verwijderd	Voetsteunen: 2,40 kg; Armsteunen: 1,95 kg; Rugkussen: 4,25 kg - 5 kg; Zitkussen: 6,95 kg - 7,5 kg				
Statische stabiliteit bergaf	7,5° (in standaard configuratie)				
Statische stabiliteit bergop	5° (in standaard configuratie)				
Statische stabiliteit zijwaarts	>16° (in standaard configuratie)				
Maximum hoogte hindernis	60 mm				
Zithoek	5°				
Zithoogte aan voorzijde	530 mm				
Rughoek	5°				
Rughoogte	570 mm				
Afstand tussen zit en voetsteun	415 mm		510 mm		
Hoek tussen zit en voetsteun	107°				
Afstand tussen armsteun en zit	200 mm				
Afstand voorzijde armsteun	405 mm				
Diameter aandrijfhoepel	465 mm				
Horizontale afstand van de as (uitwijking)	18 mm				
Minimale draaicirkel	1743 mm				
Diameter Krypton PU achterwielen	22"				
Bandenspanning achter- (aandrijfwielen) (enkel voor luchtbanden)	Max. 3,5 bar				
Diameter Krypton PU stuurwielen	200 mm				



Bandenspanning stuurwielen (enkel voor luchtbanden)	Max. 2,5 bar	
Opslag en gebruikstemperatuur	+ 5 °C	+ 41 °C
Opslag en gebruiksluchtvochtigheid	30%	70%
We behouden ons het recht voor om technische wijzigingen te introduceren. Meettolerantie ± 15 mm / 1,5 kg / 1,5°		

Tabel 1: Technische Specificaties Eclips XXL



Service registration form

This product (name):

was inspected (I), serviced (S), repaired (R) or disinfected (D):

By (stamp): Kind of work: I / S / R / D Date:	By (stamp): Kind of work: I / S / R / D Date:	By (stamp): Kind of work: I / S / R / D Date:
By (stamp): Kind of work: I / S / R / D Date:	By (stamp): Kind of work: I / S / R / D Date:	By (stamp): Kind of work: I / S / R / D Date:
By (stamp): Kind of work: I / S / R / D Date:	By (stamp): Kind of work: I / S / R / D Date:	By (stamp): Kind of work: I / S / R / D Date:
By (stamp): Kind of work: I / S / R / D Date:	By (stamp): Kind of work: I / S / R / D Date:	By (stamp): Kind of work: I / S / R / D Date:
By (stamp): Kind of work: I / S / R / D Date:	By (stamp): Kind of work: I / S / R / D Date:	By (stamp): Kind of work: I / S / R / D Date:



Vermeiren GROUP
Vermeirenplein 1 / 15
2920 Kalmthout
BE

website: www.vermeiren.com

Instructies voor de vakhandelaar

Deze handleiding is deel van het product en dient bij iedere product te worden geleverd.

Versie: D, 2023-01

Basic UDI: 5415174122106EclipsXXLGZ

Alle rechten, inclusief vertaling, voorbehouden.