

User manual

MANUEL D'UTILISATION
GEBRUIKSAANWIJZING
GEBRAUCHSANWEISUNG
MANUALE DI ISTRUZIONI
MANUAL DE INSTRUCCIONES
INSTRUKCJA OBSŁUGI
NÁVOD K OBSLUZE

Eclips X2 Kids **Eclips X2 30° Kids**



Inhoud

Inhoud	1
Voorwoord	2
1 Uw product	3
2 Voor gebruik	4
2.1 Beoogd gebruik.....	4
2.2 Algemene veiligheidsmaatregelen	4
2.3 Symbolen op de rolstoel	5
2.4 Transport per voertuig.....	5
2.5 De rug op-/openvouwen (Eclips X2 Kids)	5
2.6 De rolstoel opvouwen/ontvouwen	6
2.7 De armsteunen plaatsen/verwijderen.....	6
2.8 De achterwielen monteren/verwijderen (indien beschikbaar).....	6
2.9 Opslag	6
3 Uw rolstoel gebruiken	7
3.1 Parkeerremmen	7
3.2 Voetplaten en voetsteunen	7
3.3 Inclinatie van de rug (Eclips X2 30° Kids)	8
3.4 De duwstang plaatsen of verwijderen (Eclips X2 30° Kids).....	8
3.5 Transfer in/uit uw rolstoel	9
3.6 Rijden.....	9
4 Montage en instellingen	13
4.1 Gereedschap	13
4.2 Leveringsomvang.....	13
4.3 Montage en demontage	13
4.4 De rolstoel aanpassen aan de gebruiker	14
4.5 Luchtbanden veranderen (indien van toepassing)	14
5 Onderhoud	16
5.1 Instructies voor onderhoud	16
5.2 Probleemoplossing	17
5.3 Verwachte levensduur.....	17
5.4 Hergebruik	17
5.5 Beëindiging van gebruik.....	17
6 Technische specificaties	18

Voorwoord

Proficiat! U bent eigenaar van een Vermeiren-rolstoel!

Deze rolstoel werd vervaardigd door gekwalificeerd en toegewijd personeel. Hij werd ontworpen en geproduceerd volgens hoge kwaliteitsnormen, bewaakt door Vermeiren.

Bedankt voor uw vertrouwen in de producten van Vermeiren. Om u te ondersteunen bij het gebruik van deze rolstoel en zijn bedieningsmogelijkheden, bieden we u deze handleiding aan. Lees deze informatie zorgvuldig door: het zal u helpen om vertrouwd te raken met de besturing, mogelijkheden en beperkingen van uw rolstoel.

Indien u na het lezen van deze handleiding nog vragen heeft, aarzel dan niet om contact op te nemen met uw vakhandelaar. Hij/Zij zal u met plezier verder helpen.

Belangrijke opmerking

Om uw veiligheid te garanderen, en om de levensduur van uw product te verlengen, raden we u aan om er goed zorg voor te dragen en om regelmatig nazicht en onderhoud te laten uitvoeren.

Deze handleiding houdt rekening met de recentste productontwikkelingen. De Firma Vermeiren behoudt zich het recht voor om wijzigingen aan dit type product door te voeren zonder verplicht te zijn om voordien geleverde producten aan te passen of te vervangen.

Afbeeldingen van het product worden gebruikt om de instructies in deze handleiding te verduidelijken. Details van het afgebeelde product kunnen afwijken van uw aangekochte product.

Beschikbare informatie

Op onze website <http://www.vermeiren.com/> kan u steeds de meest recente versie terugvinden van de informatie in deze handleiding. Consulteer deze website regelmatig voor mogelijke updates.

Mensen met een visuele beperking kunnen de elektronische versie van deze handleiding downloaden en laten voorlezen door een tekst-naar-spraak programma.



- Gebruiksaanwijzing I
Voor de gebruiker en vakhandelaar



- Installatiehandleiding
Voor de vakhandelaar



- Onderhoudshandleiding voor rolstoelen
Voor de vakhandelaar



- EC-conformiteitsverklaring

1 Uw product

De Eclips X2 Kids en Eclips X2 30° Kids rolstoelen zijn makkelijk de bedienen en kunnen zowel binnen als buiten gebruikt worden. Hij is vouwbaar en daardoor zeer compact om op te bergen.

i Controleer voor gebruik van uw rolstoel de technische gegevens en de gebruikslimieten, zie hoofdstuk 6.



Eclips X2 Kids

1. Rug
2. Handgreep
3. Armsteun
4. Zit
5. Voetsteun
6. Voetplaat
7. Stuurwiel
8. Kruis
9. Aandrijf wiel
10. Grijphoepel
11. Parkeerrem
12. Vouwhendel rug
(Enkel Eclips X2 Kids)
13. Hendel voor ruginclinatie
(Enkel Eclips X2 30° Kids)
14. Duwstang
(Enkel Eclips X2 30° Kids)
15. Identificatieplaat



Eclips X2 30° Kids

2 Voor gebruik

2.1 Beoogd gebruik

In dit hoofdstuk wordt kort beschreven wat het beoogde gebruik van uw rolstoel inhoudt. Bijkomende relevante waarschuwingen worden gegeven bij de instructies in andere hoofdstukken. Op deze manier proberen we u te waarschuwen voor mogelijk verkeerd gebruik.

- **Indicaties en contra-indicaties:** De gebruiker kan de rolstoel zelf voortbewegen of laten duwen door een begeleider. Gebruik deze rolstoel NIET indien u lijdt aan psychische of mentale beperkingen waardoor u uzelf of andere mensen in gevaar kan brengen bij het rijden. Consulteer daarom eerst uw dokter, en informeer uw vakhandelaar over zijn/haar advies.
- De rolstoel kan zowel binnenshuis als buiten gebruikt worden.
- Deze rolstoel is uitsluitend ontworpen en geproduceerd voor het vervoer/transfer van één (1) persoon met een maximumgewicht van 60 kg. Het is niet bedoeld om goederen of objecten te vervoeren, noch voor enig ander gebruik dan hiervoor beschreven.
- Gebruik, indien van toepassing, enkel accessoires en reserveonderdelen die werden goedgekeurd door Vermeiren.
- Lees eerst alle technische details en limieten van uw rolstoel in hoofdstuk 6.
- De garantie op dit product is gebaseerd op normaal gebruik en onderhoud zoals beschreven in deze handleiding. De garantie vervalt bij schade die werd veroorzaakt door verkeerd gebruik of gebrek aan onderhoud.

2.2 Algemene veiligheidsmaatregelen

**VOORZICHTIG**

Gevaar voor letsel en/of beschadiging

Lees de instructies in deze handleiding en volg ze nauwkeurig op. Zo niet, kan dit leiden tot lichamelijk letsel of beschadiging aan uw rolstoel.

Houd rekening met de volgende algemene waarschuwingen tijdens het gebruik:





- Gebruik de rolstoel niet indien u onder invloed bent van alcohol, medicijnen of andere substanties die uw rijvermogen verminderen. Dit geldt ook voor de begeleider die uw rolstoel bedient.
- Houd er rekening mee dat sommige onderdelen van uw rolstoel zeer warm of koud kunnen worden door omgevingstemperatuur, de zon of verwarmingstoestellen. Wees daarom voorzichtig bij het aanraken. Draag beschermende kleding bij koud weer.
- Wijzig uw rolstoel op geen enkele manier.
- Let erop dat bij het gebruik van de aandrijfwielen geen voorwerpen en/of lichaamsdelen tussen de spaken terechtkomen. Dit kan immers letsel en/of schade aan de rolstoel veroorzaken.

Houd er rekening mee dat uw rolstoel, afhankelijk van de gebruikte instelling, bij sommige diefstalsystemen interferentie kan geven. Hierdoor kan het winkelalarm in werking gesteld worden.

Indien zich een ernstig incident heeft voorgedaan met uw product, breng dan Vermeiren of uw gespecialiseerde dealer op de hoogte, evenals de bevoegde autoriteit in uw land.

2.3 Symbolen op de rolstoel

De volgende symbolen zijn van toepassing op uw rolstoel. De symbolen kan u terugvinden in de relevante ISO-standaard (ISO 7000, ISO 7001 en IEC 417)

	Maximum gewicht van de gebruiker in kg
	Gebruik voor binnen en buiten
	Maximale veilige helling in ° (graden)
	Type aanduiding

2.4 Transport per voertuig

 **WAARSCHUWING** Gevaar voor letsel

Gebruik de rolstoel NIET als zit in een voertuig, zie het symbool.

Gebruik voor het vastmaken van de rolstoel en de passagiers NOOIT dezelfde gordel.



1. Als rolstoelgebruiker, maak de transfer naar een autozit, zie §3.5.
2. Vouw de rolstoel tot zijn meest compacte formaat volgens de instructies in §2.6.
3. Bewaar de rolstoel en zijn wielen in het bagagecompartiment of achter de passagiersstoel. Als de bagage- en passagierscompartimenten NIET van elkaar gescheiden zijn, bevestig dan het frame van de rolstoel stevig aan het voertuig.

2.5 De rug op-/openvouwen (Eclips X2 Kids)

Om de rug op te vouwen

1. Druk beide hendels (15) in om de rugbuizen te ontgrendelen.
2. Vouw het bovenste gedeelte van de rug met de handgrepen naar beneden tot hij volledig gevouwen is.



Om de rug open te vouwen

1. Vouw de rug (1) open door de handgrepen (17) omhoog te tillen totdat de framebuizen op hun plaats vastzitten.
2. Controleer of de rug goed is vastgemaakt.



2.6 De rolstoel opvouwen/ontvouwen

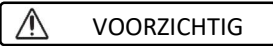

Kans op klemmen - Houd uw vingers niet tussen de onderdelen van de rolstoel.

Om op te vouwen:

1. Klap de voetplaten omhoog, of verwijder ze (zie § 3.2).
2. Neem de zit aan de voor- en achterzijde vast en trek deze naar boven.
3. Druk op de handgrepen om de rolstoel verder in te klappen.

Om te ontvouwen:

1. Ga aan de achterzijde van de rolstoel staan.
2. Gebruik de handgrepen om de rolstoel zo ver mogelijk te openen.
3. Ga aan de voorzijde van de rolstoel staan.
4. Duw beide buizen waaraan de zit bevestigd is verder naar beneden.

2.7 De armsteunen plaatsen/verwijderen

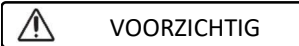

Gevaar voor letsel en/of beschadiging

- Zorg ervoor dat de armsteunen aan beide kanten op dezelfde hoogte worden ingesteld.

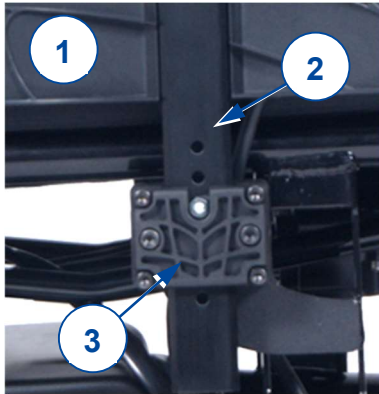

Plaats de armsteun (1) door de draagstaaf (2) in het frame (3) te schuiven.

Om de armsteun (1) te verwijderen, trek het omhoog en uit het zitframe.

2.8 De achterwielen monteren/verwijderen (indien beschikbaar)

Om de achterwielen te verwijderen

1. Duw op de knop (1) en blijf vasthouden terwijl u de wielas uit de bevestiging schuift.
2. Herhaal dit voor het andere wiel en plaats de rolstoel voorzichtig op de achterste buizen van het frame.

Om de achterwielen te monteren

3. Neem een van de wielen en plaats de rolstoel op één zijde.
4. Duw op de knop (1) en blijf vasthouden terwijl u de wielas in de bevestiging schuift.
5. Laat de knop los om het wiel te vergrendelen. Zorg ervoor dat het wiel op zijn plaats klikt.
6. Herhaal dit voor het tweede wiel.
7. Zorg ervoor dat beide wielen stevig werden vastgezet.

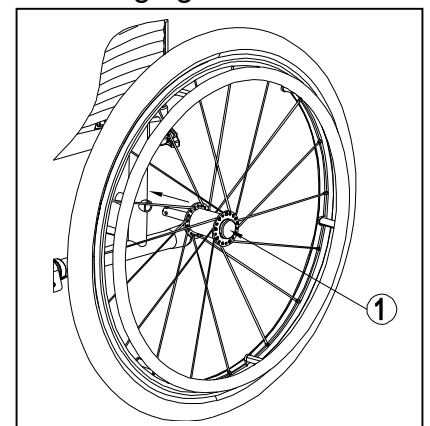

2.9 Opslag

- i** Zorg ervoor dat uw rolstoel droog wordt bewaard om schimmel of schade aan de bekleding te voorkomen, zie hoofdstuk 6.

3 Uw rolstoel gebruiken

 **VOORZICHTIG** Gevaar voor letsel en/of beschadiging

- Lees eerst de voorgaande hoofdstukken en informeer uzelf over het beoogde gebruik. Gebruik uw rolstoel NIET voordat u alle instructies gelezen en begrepen heeft.
- Als u nog vragen heeft of als u ergens aan twijfelt, aarzel dan niet om contact op te nemen met uw lokale vakhandelaar, zorgverlener, of technisch adviseur om u te helpen
- Houd tijdens gebruik en verstelling uw vingers, gespen, kledij en juwelen uit de buurt van de wielen of bewegende onderdelen.

3.1 Parkeerremmen

 **WAARSCHUWING** Gevaar voor letsel

- Een begeleider dient de remmen te bedienen indien u minder mobiel bent.
- Zorg ervoor dat alvorens de remmen los te zetten, de rolstoel vlak staat.
- Los nooit beide remmen tegelijk.
- De remmen mogen ENKEL door uw vakhandelaar afgesteld worden.

Remmen inschakelen [B]:

1. Houd met één hand een van de grijpvoepels (12) stevig vast.
2. Duw de remhendel (6) van het ANDERE wiel naar VOOR totdat u een duidelijke vergrendeling voelt.
3. Herhaal dit voor het tweede wiel met parkeerrem.

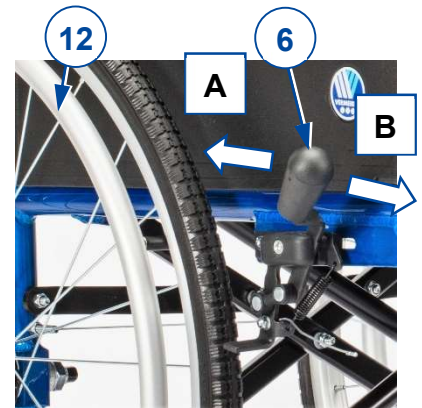

Remmen ontgrendelen [A]:

1. Houd met één hand een van de grijpvoepels (12) stevig vast.
2. Trek de remhendel (6) van het ANDERE wiel naar ACHTER.
3. Herhaal dit voor het tweede wiel met parkeerrem.

3.2 Voetplaten en voetsteunen

Om de voetsteunen te verwijderen

1. Klap de voetplaten (8) naar boven.
2. Trek aan de hendel (30) op de voetsteun.
3. Klap de voetsteun (7) naar de zijkant van de rolstoel.
4. Neem de voetsteun uit de voetsteunbevestiging (29).
5. Herhaal voor de tweede voetsteun.

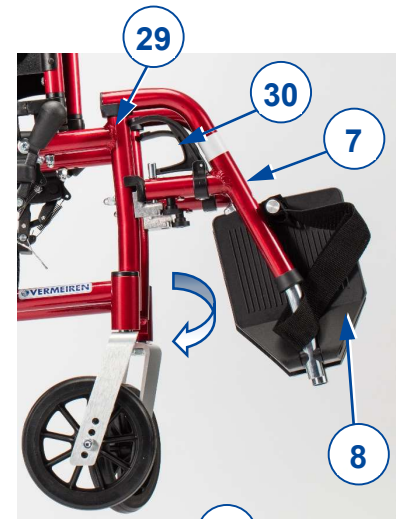

Om de voetsteunen te plaatsen

1. Plaats de voetsteun (7) in de voetsteunbevestiging (29). Houd de voetsteun hierbij aan de zijkant van de rolstoel.
2. Klap de voetsteun (7) naar voor tot hij op zijn plaats klikt.
3. Klap de voetplaat (8) naar beneden.
4. Herhaal voor de tweede voetsteun.
5. Zorg ervoor dat de voetsteun stevig vast zit.

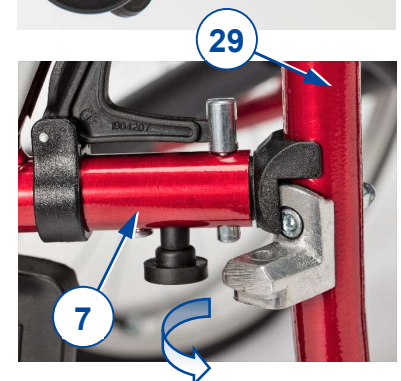

3.3 Inclinatie van de rug (Eclips X2 30° Kids)

WAARSCHUWING Gevaar voor letsel

- Denk eraan dat de stabiliteit afneemt als de rug naar achteren wordt gekanteld.
- Zorg ervoor dat de remmen van de rolstoel geactiveerd zijn voordat u de ruginclinatie verstelt.

VOORZICHTIG Gevaar voor letsel

- Plaats uw vingers, kledij niet tussen het verstelmechanisme.

Bij model Eclips X2 30° Kids is het mogelijk om de rug, met een maximale inclinatie van 30° (4 verschillende posities: stappen van 10°), naar achteren te kantelen. Zorg ervoor dat de patiënt in de rolstoel zit wanneer de begeleider de ruginclinatie verstelt, en dat de rolstoel niet achterover kantelt.

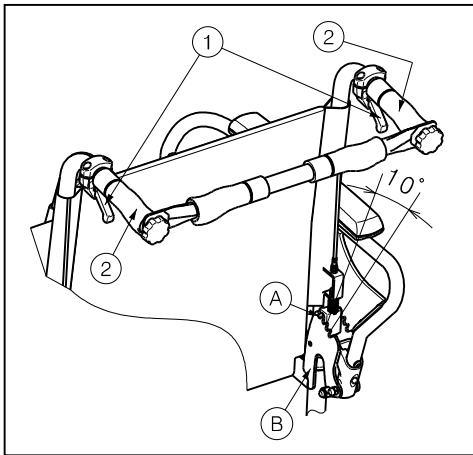

1. Trek de hendel ① aan beide kanten naar de handgreep ② om de rughoek te verstellen.
2. De pen ① komt uit de groef van de plaat met uitstulpingen ②.
3. Trek beide rugbuizen geleidelijk aan naar achteren tot de gewenste positie (4 verschillende posities: 5° - 15° - 25° - 35°).
4. Laat de hendels los. Controleer dat de pen ① terug goed is gepositioneerd in de groef van de plaat ②.

Als de rolstoel trommelremmen heeft; dan worden de hendels ③ als remmen gebruikt.

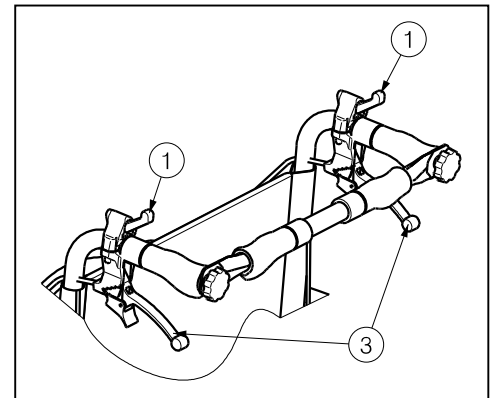

3.4 De duwstang plaatsen of verwijderen (Eclips X2 30° Kids)

WAARSCHUWING Gevaar voor letsel

- Zorg ervoor dat de knoppen ① terug goed zijn vastgemaakt.
- Als de rolstoel over een duwstang beschikt, dient deze altijd gemonteerd te zijn ter verhoging van de stabiliteit.

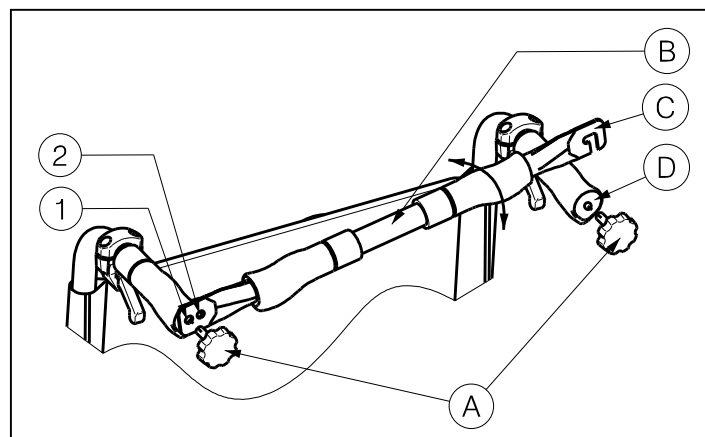

Om de duwstang te monteren:

1. Monteer de duwstang **B** in de linkse handgreep met behulp van de sterknop **A**.
2. Draai de duwstang **B** naar de rechterkant.
3. Monteer de haak **C** over de rechte handgreep **D** zoals aangegeven in de figuur. Gebruik de boringen ① of ② om de spanning van de rug in te stellen.

Om de duwstang te verwijderen:

1. Maak de sterknop **A** aan de rechtse handgreep los.
2. Verwijder de haak **C** van de rechtse handgreep **D**.

3.5 Transfer in/uit uw rolstoel

 **WAARSCHUWING** Gevaar voor letsel of beschadiging

- Als u de transfer niet op een veilige manier kan uitvoeren, vraag dan hulp.
- Ga niet op de voetplaten staan om in of uit de rolstoel te stappen.

Transfer

1. Plaats de rolstoel zo dicht mogelijk bij de stoel, zetel of het bed waarop u zit.
2. Activeer beide parkeerremmen om de beweging te blokkeren, zie §3.1.
3. Klap de voetsteunen naar de zijkant, of vouw de voetplaten omhoog om te voorkomen dat u erop gaat staan.
4. Indien nodig, verwijder een van de armsteunen.
5. Beweeg naar/uit uw rolstoel door kracht te zetten op uw armen, of met behulp van een begeleider of liftmateriaal.

Zitten in de rolstoel

1. Ga zitten op de zit met uw onderrug tegen de rugsteun.
2. Klap de voetsteunen naar voor tot ze op hun plaats klikken, of vouw de voetplaten naar beneden en plaats uw voeten erop.

3.6 Rijden

 **VOORZICHTIG** Gevaar voor letsel of beschadiging

- Vermijd dat uw vingers gekneld raken tussen de wielspaken.
- Vermijd dat uw handen gekneld raken tussen de aandrijfhoepels wanneer u door smalle doorgangen rijdt.
- Wanneer u met een begeleider rijdt, houd dan uw armen uit de buurt van de wielen, en uw voeten op de voetplaat.

 **VOORZICHTIG** Gevaar voor letsel of beschadiging

- Rijd NIET op hellingen, hindernissen, treden of stoepranden die groter zijn dan beschreven in hoofdstuk 6.
- Blijf altijd op het voetpad wanneer u op de openbare weg rijdt.
- Bedien de aandrijfhoepels niet met natte handen.
- Pas op als de weg gaten of spleten heeft waardoor de wielen kunnen vastlopen.
- Vermijd stenen en andere objecten die de wielen kunnen blokkeren.
- Houd steeds rekening met de draaicirkel van de voetplaat om te voorkomen dat voorbijgangers verwond raken, of dat objecten beschadigd raken.
- Voor gebruik, zorg ervoor dat:
 - de parkeerremmen goed werken.
 - de remmen in goede staat zijn, zie §5.1.1.

3.6.1 Rijden met een begeleider

1. Zet de remmen los, of laat ze loszetten door uw begeleider, terwijl hij/zij de rolstoel vasthoudt om beweging te voorkomen, zie §3.1.
2. De begeleider houdt de handgrepen of duwstang vast en duwt de rolstoel in de gewenste richting.
3. Wanneer u gestopt bent, zet u de remmen weer vast terwijl de rolstoel op zijn plaats gehouden wordt, zie §3.1.

3.6.2 Zelf rijden

1. Zet de remmen één voor één los, zie §3.1.
2. Neem de aandrijfhoepels aan de bovenzijde vast.
3. Leun voorwaarts en draai de hoepels naar voor tot uw armen gestrekt zijn.
4. Breng uw handen terug naar de bovenzijde van de hoepels en herhaal de beweging.
5. Om te stoppen: wacht tot de rolstoel stopt en beweeg voorwaarts/achterwaarts door de aandrijfhoepels te gebruiken.
6. Zet de parkeerremmen één voor één vast, zie §3.1.

3.6.3 Rijden op hellingen

 **VOORZICHTIG** Gevaar voor letsel

- Als uw begeleider te weinig kracht heeft om de rolstoel te controleren, stop dan met rijden en zet onmiddellijk de remmen vast.
- Wanneer u stopt op een (kleine) helling, gebruik dan de remmen. De rolstoel kan anders immers onverwacht bewegen.
- Zorg ervoor dat alle vier wielen de grond raken wanneer u op of af een helling rijdt.
- Neem hellingen zo traag mogelijk.

1. Indien beschikbaar, bevestig de veiligheidsgordel.
2. Vraag, indien nodig en indien mogelijk, of een begeleider of omstaander u kan helpen.
3. Rijd traag en in een rechte lijn. Bij het oprijden van de helling, leun lichtjes naar voor (A/B). Bij het afrijden van de helling, leun achterwaarts tegen de rug.
4. Rijd nooit achterwaarts op een helling.

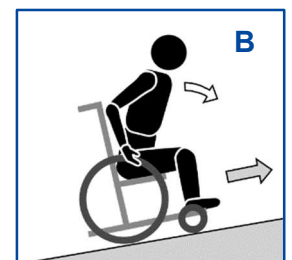

3.6.4 Omgaan met hindernissen

 **VOORZICHTIG** Gevaar voor letsel door omkantelen

- Indien u uw rolstoel onvoldoende beheerst, vraag dan hulp van een begeleider.
- Zorg ervoor dat de voetplaten de grond niet raken bij het nemen van het obstakel. Indien nodig, verwijder de voetsteunen.
- Gebruik uw rolstoel niet op roltrappen.
- Indien beschikbaar, bevestig uw veiligheidsgordel.

Rijden zonder begeleider

A/B. Kleine opstapjes of stoepranden (op- en afrijden):

1. Beweeg de rolstoel naar de stoeprand (A).
2. Zorg ervoor dat de voetplaten de stoeprand niet zullen raken.
3. Leun achterwaarts om de druk op de voorwielen te verminderen (B).
4. Beweeg de rolstoel voorwaarts totdat de voorwielen op het hogere/lagere stuk van de stoep staan.
5. Rijd voorzichtig op/af de stoeprand met de achterwielen. Houd de grijphoepels stevig vast om de beweging te beheersen.

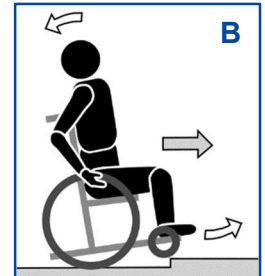
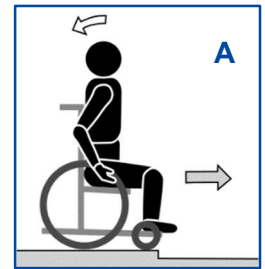

C. Hogere opstapjes of stoepranden oprijden:

1. Beweeg de rolstoel voorwaarts naar de stoeprand.
2. Zorg ervoor dat de voetplaten de stoeprand niet zullen raken.
3. Leun achterwaarts tot u balanceert op de achterwielen en beweeg voorwaarts op twee wielen (B).
4. Zodra de voorwielen over de stoeprand zijn, leunt u voorwaarts om opnieuw stabiel te staan (C).
5. Beweeg voorwaarts door de achterwielen op de stoep te rijden.

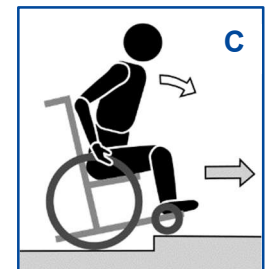

D. Hoge opstapjes of stoepranden afrijden:

1. Draai de beweging om door de stoeprand te benaderen met uw achterwielen eerst.
2. Leun voorwaarts om uw zwaartepunt naar voor te verplaatsen.
3. Rijd tot dichtbij de stoeprand.
4. Rijd traag achterwaarts de stoeprand af. Houd de grijphoepels stevig vast om de beweging te beheersen.

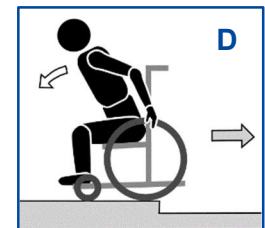

Rijden met begeleider

Kleine stoepranden (op of af) kunnen voorwaarts genomen worden (E / F):

1. De begeleider beweegt de rolstoel voorwaarts naar de stoeprand. Zorg ervoor dat de voetplaten de stoeprand niet zullen raken.
2. Leun achterwaarts om de druk op de voorwielen te verminderen.
3. De begeleider houdt de handgrepen stevig vast. Indien nodig kan hij de trapdop gebruiken om de voorwielen omhoog te houden totdat ze de stoeprand voorbij zijn.
4. De begeleider vermindert de druk op de handgrepen en trapdop om de voorwielen van de rolstoel zachtjes op de grond te plaatsen.
5. Vervolgens houdt hij de handgrepen stevig vast terwijl hij de rolstoel op de achterwielen op/af de stoeprand rijdt.



Hogere stoepranden dienen achterwaarts genomen te worden:

1. De begeleider draait de rolstoel om zodat de achterwielen de stoeprand eerst bereiken (G / H).
2. Afrijden: Leun voorwaarts (G) om uw zwaartepunt naar voor te verplaatsen.
Oprijden: Leun achterwaarts (H) om uw zwaartepunt naar achter te verplaatsen.
3. De begeleider trekt de rolstoel zachtjes op/af de stoeprand.



3.6.5 Trappen nemen

 **VOORZICHTIG** Gevaar voor letsel door omkantelen

- Trappen mogen enkel genomen worden met behulp van twee begeleiders.
- Neem geen trappen die ongepast zijn voor rolstoelen.

Om trappen te nemen terwijl u in de rolstoel zit, volgt u de volgende instructies:

1. Laat één begeleider de rolstoel lichtjes naar achteren kantelen.
2. De tweede begeleider neemt het frame van de rolstoel aan bij de kanten aan de voorzijde vast.
3. Blijf rustig zitten, vermijd plotse bewegingen en houd uw armen binnen de rolstoel.
4. Beide begeleiders tillen en duwen de rolstoel van trede naar trede op de achterwielen.



4 Montage en instellingen

De in dit hoofdstuk beschreven instructies zijn bestemd voor de vakhandelaar.

 **VOORZICHTIG** Gevaar voor letsel of beschadiging

- Houd rekening met de technische details en limieten van het vooropgestelde gebruik.
- De rolstoel moet ge(de)monteerd en afgesteld worden door een vakhandelaar volgens de instructies in dit hoofdstuk.
- Gebruik enkel onderdelen en gereedschap zoals beschreven in deze handleiding.
- Voorkom dat omstaanders (de)montagezone betreden.
- Verzamel alle kleine onderdelen in een doos of zak.
- Bij het (de)monteren en bedienen van de rolstoel, zorg ervoor dat er geen objecten of lichaamsdelen gekneld raken tussen bewegende onderdelen.
- Zorg ervoor dat alle schroeven goed vastzitten voor het rijden.

i Voor meer informatie, neem contact op met uw dichtstbijzijnde Vermeiren-vestiging.

4.1 Gereedschap

Om de rolstoel te (de)monteren, is volgend gereedschap nodig:

- Set Allen-sleutels nr. 4, 5 en 6
- Set moersleutels nr. 10 en 13

4.2 Leveringsomvang

De volgende onderdelen maken deel uit van de levering:

- Frame inclusief rug en zit
- Wielen
- Voetsteunen
- Armsteunen
- Gebruiksaanwijzing
- Gereedschap
- Accessoires (indien van toepassing)

Voor gebruik, controleer of alles is meegeleverd en of er geen beschadiging is aan de onderdelen. Denk eraan dat de basisconfiguratie kan variëren in de verschillende Europese landen. Neem contact op met uw vakhandelaar.

4.3 Montage en demontage

Het monteren en demonteren van de rolstoel wordt uitgelegd in §2.

4.4 De rolstoel aanpassen aan de gebruiker

4.4.1 Afstellen van de remmen

1. Monteer de wielen zoals beschreven in §2.8.
2. Zet de remmen los door hendel (1) naar achteren te trekken.
3. Maak de bout (2) los om het remmechanisme over het frame (3) te schuiven.
4. Schuif het remmechanisme tot de gewenste positie.
5. Maak schroef (2) terug goed vast (2).
6. Controleer de werking van de remmen.
7. Indien nodig, herhaal voorgaande stappen tot de remmen goed afgesteld staan.

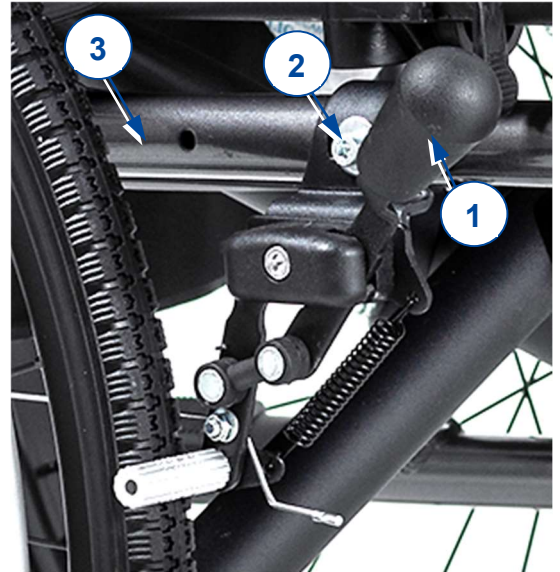

4.4.2 Voetsteunlengte instellen

Stel de lengte van de voetsteunen als volgt in (3 mogelijke posities op buitenbuis, stappen van 35 mm ; : stappen van 35 mm → boringen op de buitenste buis, 6 mogelijke posities op binnenbuis, stappen van 25 mm) :

1. Verwijder de schroef (4).
2. Stel de lengte van de voetsteun op een comfortabele lengte in.
3. Draai de schroef (4) goed vast.

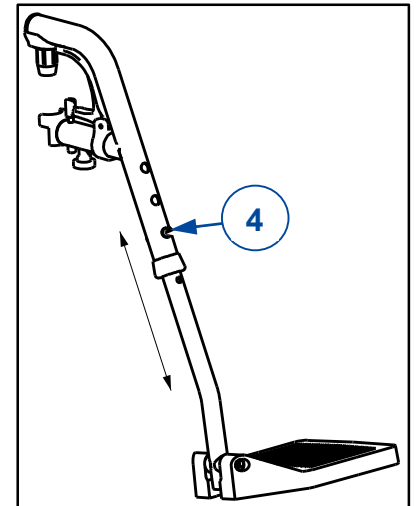

4.5 Luchtbanden veranderen (indien van toepassing)

 **VOORZICHTIG** Kans op letsel en schade

- Laat voor demontage van de band altijd eerst de lucht uit de band.
- Bij het monteren van een wiel, zorg ervoor dat er geen voorwerpen of lichaamsdelen tussen het wiel en velg geklemd raken.
- Voor gebruik van de rolstoel dient u te controleren of alle schroeven goed vastzitten.
- Zorg ervoor dat de bandenspanning correct is volgens de aangegeven waarde op de banden.
- Gebruik voor het oppompen van de band enkel geschikte pompen die voldoen aan de regelgeving, en met een afleesschaal in "bar".
- Gebruik enkel vervangingsonderdelen die werden goedgekeurd door Vermeiren.

Ga als volgt te werk om de buitenbanden of binnenbanden te wisselen:

1. Laat alle lucht uit de binnenband.
2. Schuif een bandenlichter tussen de buitenband en de velg.
3. Duw de bandenlichter langzaam en voorzichtig naar beneden. Daardoor wordt de buitenband over de velgrand getrokken.
4. Beweeg de bandenlichter nu langs de rand van de velg, de buitenband springt uit de velg.
5. Neem de buitenband en binnenband nu voorzichtig van de velg weg.



Schuif het velglint over het ventiel en steek deze dan in de velg. Nu kunt u het velglint zonder problemen aanbrengen. Controleer of alle spaakkoppen zijn bedekt (bij kunststof velgen wordt geen velglint gebruikt).



Neem de buitenband en druk deze beginnend achter het ventiel over de velgrand. Pomp de binnenband lichtjes op tot hij een ronde vorm aanneemt en leg deze in de band.



Als de binnenband mooi in de buitenband past zonder plooien (laat een beetje lucht uit als er plooien zijn), dan plaatst u voorzichtig en met beide handen de bovenkant van de buitenband op de velg, weerom te beginnen aan het ventiel. Schuif het ventiel lichtjes terug en trek het weer uit zodat de band goed is gepositioneerd in de buurt van het ventiel.

5 Onderhoud



Gevaar voor letsel of beschadiging

Reparaties en vervangingen mogen enkel uitgevoerd worden door opgeleid personeel, en enkel originele onderdelen van Vermeiren mogen hierbij gebruikt worden.

- i** De laatste pagina van deze handleiding bevat een registratieformulier, bedoeld voor de vakhandelaar om ieder onderhoud te registreren.
De onderhoudsfrequentie hangt af van de frequentie en intensiteit van gebruik. Neem contact op met uw vakhandelaar om een tijdschema vast te leggen voor nazicht/onderhoud/reparatie.

Voor ieder gebruik

Kijk de volgende punten na:

- Alle onderdelen: aanwezig en niet beschadigd of versleten;
- Alle onderdelen: schoon, zie § 5.1.2;
- Wielen, rug, zit, beensteunen, armsteunen, voetsteunen (indien van toepassing): stevig bevestigd;
- Staat van de wielen/banden, zie § 5.1.1;
- Staat van het frame: geen vervorming, instabiliteit, zwakte of losse verbindingen;
- Zit, rugsteun, armleggers, kuitsteunen en hoofdsteun (indien van toepassing): geen overmatige slijtage (bijv. gedeukte plekken, schade of scheuren);
- Staat van de remmen: niet beschadigd en werkend;
- Voor Eclips X2 30° Kids: Systeem voor ruginclinatie: Onbeschadigd en correct functionerend (vergrendeling, belasting, geen vervorming of slijtage).

Contacteer uw vakhandelaar voor eventuele reparaties of vervanging van onderdelen.

Jaarlijks of vaker

Laat uw rolstoel nakijken en onderhouden door uw vakhandelaar, ten minste één keer per jaar of vaker. De minimale onderhoudsfrequentie is afhankelijk van het gebruik en moet daarom besproken worden met uw vakhandelaar.

Bij opslag

Zorg ervoor dat uw rolstoel droog wordt bewaard om schimmel of schade aan de bekleding te voorkomen.

5.1 Instructies voor onderhoud

5.1.1 Wielen en banden

- i** De goede werking van de remmen hangt af van de staat van de banden, die onderhevig zijn aan slijtage en verontreiniging (water, olie, modder,...).

Houd de wielen vrij van draden, haar, zand en vezels.

Kijk het profiel van de banden na. Als de profieldiepte minder dan 1 mm bedraagt, moeten de banden vervangen worden. Contacteer hiervoor uw vakhandelaar.

5.1.2 Schoonmaak

 VOORZICHTIG

Gevaar voor beschadiging door vocht

- Gebruik nooit een tuinslang of hogedrukreiniger om de rolstoel schoon te maken.

Veeg alle harde onderdelen van de rolstoel schoon met een vochtig doek (niet doorweekt). Indien nodig, gebruik een milde zeep die geschikt is voor vernis en synthetische materialen.

De bekleding kan schoon worden gemaakt met lauw water en een milde zeep. Gebruik geen agressieve schoonmaakmiddelen.

5.1.3 Ontsmetting

VOORZICHTIG

Gevaar voor beschadiging

Ontsmetting mag enkel worden uitgevoerd door getraind personeel. Neem contact op met uw vakhandelaar.

5.2 Probleemoplossing

Ook wanneer u de rolstoel correct gebruikt, is het toch mogelijk dat er een technisch probleem optreedt. Neem in dat geval contact op met uw vakhandelaar.



WAARSCHUWING

Gevaar voor letsel of beschadiging aan de rolstoel

- Probeer NOOIT zelf uw rolstoel te repareren.

De volgende tekenen kunnen wijzen op een ernstig probleem. Neem daarom steeds contact op met uw vakhandelaar als u een van de volgende afwijkingen opmerkt:

- Vreemde geluiden;
- Oneven bandenslijtage op een van de banden;
- Schokkerige bewegingen;
- De rolstoel buigt af naar één kant;
- Beschadigde of kapotte wielmontages.

5.3 Verwachte levensduur

De gemiddelde levensduur van uw rolstoel is 5 jaar. De levensduur zal toenemen of afnemen afhankelijk van de gebruiksfrequentie, rijomstandigheden en onderhoud.

5.4 Hergebruik

Voor ieder hergebruik moet de rolstoel ontsmet, geïnspecteerd en onderhouden worden volgens de instructies in §5.1.

5.5 Beëindiging van gebruik

Op het einde van de levensduur moet u de rolstoel vernietigen volgens de lokale milieuwetgeving. De beste manier om dit te doen, is de rolstoel te demonteren om het vervoer van de recycleerbare onderdelen te vergemakkelijken.

6 Technische specificaties

Onderstaande technische gegevens zijn enkel geldig voor deze rolstoel, met standaard instellingen en optimale omgevingscondities. Houd bij gebruik rekening met deze details. Deze waarden zijn niet meer van toepassing als uw rolstoel werd gewijzigd, of wanneer hij beschadigd of ernstig versleten is.

Tabel 1: Technische specificaties Eclips X2 Kids, Eclips X2 30° Kids

Merk	Vermeiren	
Type	Manuele rolstoel	
Model	Eclips X2 Kids, Eclips X2 30° Kids	
Omschrijving	Afmetingen/Specificaties	
Max. gebruikersgewicht	60 kg	
Totale lengte met voetplaat	830 mm	960 mm
Totale breedte	520 mm	
Lengte dichtgevouwen zonder voetsteun	630 mm	700 mm
Breedte dichtgevouwen (incl. wielen)	320 mm	
Totale hoogte	930 mm	885 mm
Hoogte dichtgevouwen	930 mm	885 mm
Totaal gewicht	13,6 kg	15,3 kg
Gewicht zwaarste onderdeel	7,5 kg	9,2 kg
Statische stabiliteit bergaf	10°	
Statische stabiliteit bergop	10°	
Statische stabiliteit zijwaarts	15°	
Zithoek	5°	
Effectieve zitdiepte	320 mm	
Effectieve zitbreedte	320 mm 360 mm	
Zithoogte aan voorzijde	440 mm	
Rughoek	5°	
Rughoogte	330 mm	360 mm
Afstand tussen zit en voetsteun	300 mm	
Hoek tussen zit en voetsteun	98.5°	
Afstand tussen armsteun en zit	190 mm	
Afstand voorzijde armsteun	320 mm	
Diameter aandrijfhoepel	440 mm	
Horizontale afstand van de as (uitwijking)	21 mm	
Minimale draaicirkel	750 mm	
Diameter achterwielen	20"	
Diameter stuurwielen	125 mm	
Massa van te demonteren onderdelen:		
Voetsteun	0,8 kg	
Wiel	1,75 kg	
Armsteun	0,5 kg	



Omschrijving	Afmetingen/Specificaties	
Opslag en gebruikstemperatuur	+5°C ~ +41°C	
Opslag en gebruiksluchtvochtigheid	30% ~ 70%	
We behouden ons het recht voor om technische wijzigingen te introduceren. Meettolerantie ± 15 mm / 1,5 kg / 1,5°.		



Service registration form

This product (name):

was inspected (I), serviced (S), repaired (R) or disinfected (D):

By (stamp): Kind of work: I / S / R / D Date:	By (stamp): Kind of work: I / S / R / D Date:	By (stamp): Kind of work: I / S / R / D Date:
By (stamp): Kind of work: I / S / R / D Date:	By (stamp): Kind of work: I / S / R / D Date:	By (stamp): Kind of work: I / S / R / D Date:
By (stamp): Kind of work: I / S / R / D Date:	By (stamp): Kind of work: I / S / R / D Date:	By (stamp): Kind of work: I / S / R / D Date:
By (stamp): Kind of work: I / S / R / D Date:	By (stamp): Kind of work: I / S / R / D Date:	By (stamp): Kind of work: I / S / R / D Date:
By (stamp): Kind of work: I / S / R / D Date:	By (stamp): Kind of work: I / S / R / D Date:	By (stamp): Kind of work: I / S / R / D Date:



Vermeiren GROUP
Vermeirenplein 1 / 15
2920 Kalmthout
BE

website: www.vermeiren.com

Instructies voor de vakhandelaar

Deze handleiding is deel van het product en dient bij iedere product te worden geleverd.

Versie: C, 2022-07

Basic UDI: 5415174 122106EclipsX2Ki QT
5415174 122106EclX230Ki 6A

Alle rechten, inclusief vertaling, voorbehouden.