

User manual

MANUEL D'UTILISATION
GEBRUIKSAANWIJZING
GEBRAUCHSANWEISUNG
MANUALE DI ISTRUZIONI
MANUAL DE INSTRUCCIONES
INSTRUKCJA OBSŁUGI
NÁVOD K OBSLUZE

Falcon



Inhoudsopgave

Inhoudsopgave	1
Voorwoord	2
1 Uw product	3
2 Voor gebruik	4
2.1 Beoogd gebruik.....	4
2.2 Algemene veiligheidsmaatregelen	4
3 De patiëntenlift gebruiken	5
3.1 Bediening van de lift.....	5
3.2 Tilbanden	7
3.3 Batterij en laden	9
3.4 Noodgeval.....	10
4 Montage en afstelling	11
4.1 Levering	11
4.2 Montage of demontage	11
5 Onderhoud	13
5.1 Tijdstippen voor onderhoud.....	13
5.2 Verpakking en opslag.....	14
5.3 Schoonmaak	14
5.4 Desinfecteren	15
5.5 Inspectie.....	15
5.6 Verwachte levensduur	15
5.7 Hergebruik	16
5.8 Beëindiging van gebruik.....	16
6 Probleemoplossing	17
7 Technische specificaties	18

Voorwoord

Proficiat! U bent eigenaar van een Vermeiren-patiëntenlift!

Dit product werd vervaardigd door gekwalificeerd en toegewijd personeel. Het werd ontworpen en geproduceerd volgens hoge kwaliteitsnormen, bewaakt door Vermeiren.

Bedankt voor uw vertrouwen in de producten van Vermeiren. Om u te ondersteunen bij het gebruik van deze patiëntenlift en zijn bedieningsmogelijkheden, bieden we u deze handleiding aan. Lees deze informatie zorgvuldig door: het zal u helpen om vertrouwd te raken met de besturing, mogelijkheden en beperkingen van uw patiëntenlift.

Indien u na het lezen van deze handleiding nog vragen heeft, aarzel dan niet om contact op te nemen met uw vakhandelaar. Hij/Zij zal u met plezier verder helpen.

Belangrijke opmerking

Om uw veiligheid te garanderen, en om de levensduur van uw product te verlengen, raden we u aan om er goed zorg voor te dragen en om regelmatig nazicht en onderhoud te laten uitvoeren.

Deze handleiding houdt rekening met de recentste productontwikkelingen. De Firma Vermeiren behoudt zich het recht voor om wijzigingen aan dit type product door te voeren zonder verplicht te zijn om voordien geleverde producten aan te passen of te vervangen.

Afbeeldingen van het product worden gebruikt om de instructies in deze handleiding te verduidelijken. Details van het afgebeelde product kunnen afwijken van uw aangekochte product.

Beschikbare informatie

Op onze website <http://www.vermeiren.com/> kan u steeds de meest recente versie terugvinden van de informatie in deze handleiding. Contacteer deze website regelmatig voor mogelijke updates.

Mensen met een visuele beperking kunnen de elektronische versie van deze handleiding downloaden en laten voorlezen door een tekst-naar-spraak programma.



Deze gebruiksaanwijzing
Voor de gebruiker en vakhandelaar



Onderhoudshandleiding
Voor de vakhandelaar



EC-conformiteitsverklaring

1 Uw product

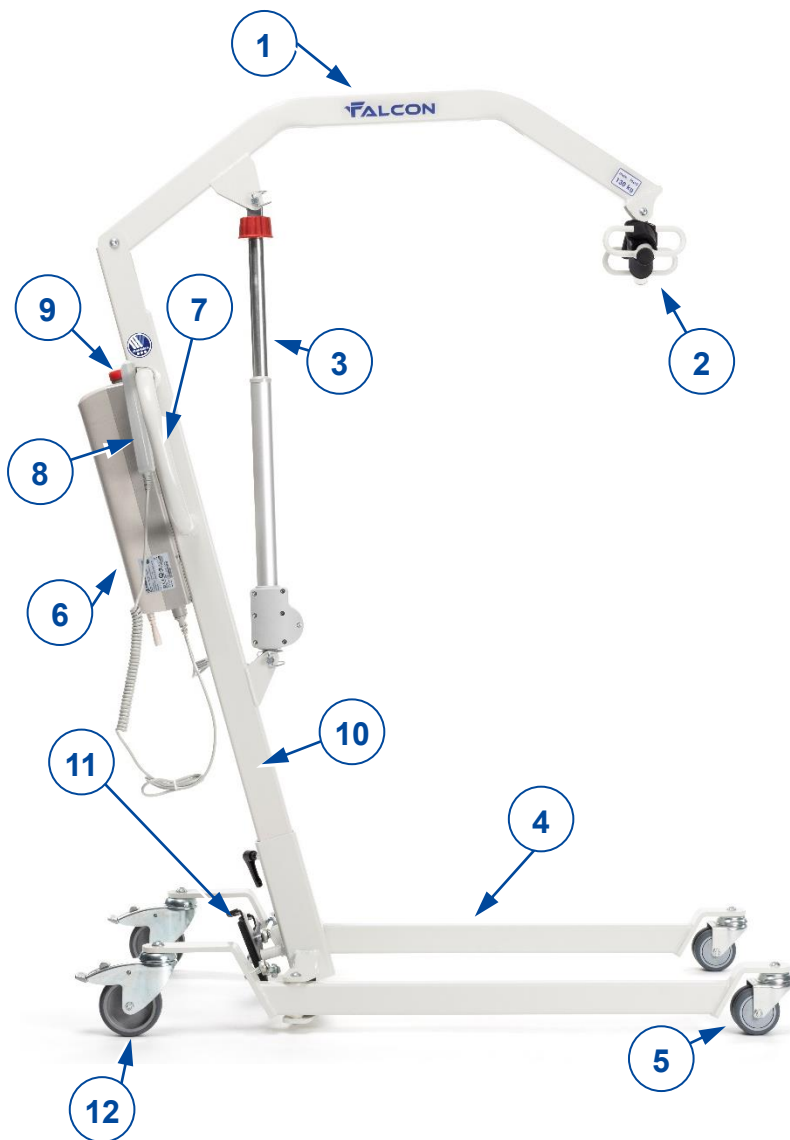

1. Hefarm
2. Tiljuk
3. Motor
4. Onderstel
5. Wiel
6. Controle box
7. Duwbeugel
8. Handbediening
9. Noodstopknop
10. Mast
11. Pedaal voor spreiding onderstel
12. Zwenkwiel met rem

2 Voor gebruik

2.1 Beoogd gebruik

In dit hoofdstuk wordt kort beschreven wat het beoogde gebruik van uw patiëntenlift inhoudt. Bijkomende relevante waarschuwingen worden gegeven bij de instructies in andere hoofdstukken. Op deze manier proberen we u te waarschuwen voor mogelijk verkeerd gebruik.

- Indicaties en contra-indicaties: Deze patiëntenlift is bedoeld om te worden bediend door een verzorger om zittende patiënten te verplaatsen tussen bijv. rolstoelen, verpleegbedden en badkamers. De tillift is ontworpen en geproduceerd als transport- en transfermiddel voor bejaarden of personen die lijden aan verlamming, verlies of beschadiging van ledematen, stijve of beschadigde gewrichten, cardiovasculaire problemen, cachexie,
- Deze patiëntenlift is geschikt voor binnengebruik.
- Deze patiëntenlift is uitsluitend ontworpen voor het vervoer/transfer van één (1) persoon met een maximumgewicht zoals gespecificeerd in §7. Het is niet bedoeld om goederen of objecten te vervoeren, noch voor enig ander gebruik dan hiervoor beschreven.
- Gebruik enkel accessoires en reserveonderdelen die werden goedgekeurd door Vermeiren.
- Lees eerst alle technische details en limieten van uw patiëntenlift in hoofdstuk 7.
- De garantie op dit product is gebaseerd op normaal gebruik en onderhoud zoals beschreven in deze handleiding. De garantie vervalt bij schade die werd veroorzaakt door verkeerd gebruik of gebrek aan onderhoud.

2.2 Algemene veiligheidsmaatregelen

 **VOORZICHTIG** Gevaar voor letsel en/of beschadiging

Lees de instructies in deze handleiding en volg ze nauwkeurig op. Zo niet, kan dit leiden tot lichamelijk letsel of beschadiging aan uw patiëntenlift.

Houd rekening met de volgende algemene waarschuwingen tijdens het gebruik:

- De patiëntenlift mag alleen worden gebruikt en bediend door geautoriseerde personen die zijn opgeleid voor het gebruik van de lift.
- Overschrijd de maximaal toegestane belasting van de patiëntenlift niet, hierdoor wordt de besturingskast uitgeschakeld.
- Indien de patiëntenlift en tilbanden verschillende gebruikersgewichten hebben, houd dan altijd het laagste gebruikersgewicht aan.
- Tijdens het tillen dient altijd een begeleider aanwezig te zijn.
- Houd er rekening mee dat sommige onderdelen van uw rolstoel zeer warm of koud kunnen worden door omgevingstemperatuur, de zon of verwarmingstoestellen. Wees daarom voorzichtig bij het aanraken.
- Uw rolstoel werd getest op elektromagnetische compatibiliteit en voldoet aan de standaard. Toch kunnen elektromagnetische velden de prestatie van uw patiëntenlift beïnvloeden, bijvoorbeeld bij gsm's, stroomgeneratoren of energiebronnen met hoog vermogen. De elektronica van uw rolstoel kan echter ook andere elektrische apparaten beïnvloeden.
- Gebruik de patiëntenlift enkel op vlakke oppervlakken waarbij alle zwenkwielen de grond raken, en waarbij voldoende contact met de grond mogelijk is voor veilig gebruik van de patiëntenlift. Neem geen obstakels met de lift tijdens de transfer van een patiënt.
- Er mogen geen aanpassingen of veranderingen gemaakt worden aan de beveiligingspunten of structurele onderdelen van de patiëntenlift zonder de producent te contacteren.
- Houd tijdens gebruik uw vingers, gespen, kledij en juwelen uit de buurt van de wielen of bewegende onderdelen.
- Let op met brandende voorwerpen, zoals sigaretten. De tilbanden kunnen vlam vatten.

Indien zich een ernstig incident heeft voorgedaan met uw product, breng dan Vermeiren of uw gespecialiseerde dealer op de hoogte, evenals de bevoegde autoriteit in uw land.

3 De patiëntenlift gebruiken

3.1 Bediening van de lift

VOORZICHTIG Gevaar voor letsel en/of beschadiging

- Let erop dat bij gebruik van de lift voldoende ruimte naast en boven de lift is, anders kan de beweging van de verstelfuncties schade of letsel veroorzaken.
- Let altijd op de hijsarm om letsel te voorkomen.
- Er mogen alleen tilbanden worden gebruikt die vrijgegeven en geschikt zijn voor patiëntenliften (zie handleiding van desbetreffende tilbanden). Het gebruik van andere tilbanden gebeurt op eigen risico.
- Gebruik enkel de duwbeugels om de patiëntenlift te verplaatsen, geen andere componenten.

Neem de technische gegevens in acht waaronder de patiëntenlift mag worden gebruikt. De patiëntenlift mag alleen worden bediend door geautoriseerde personen die zijn opgeleid voor het gebruik van de lift.

3.1.1 Spreiding onderstel

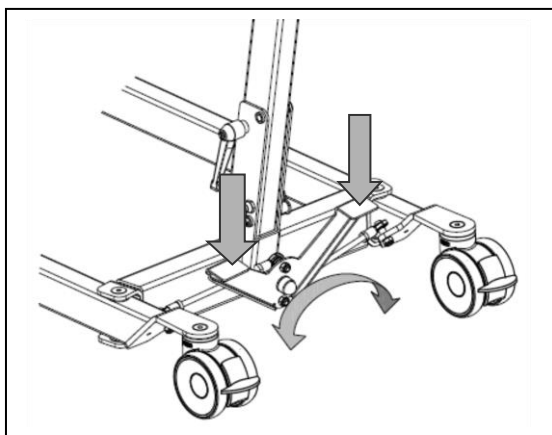

Om met de lift een rolstoel of andere zitmogelijkheden te omsluiten, maar ook om de stabiliteit van de lift te verhogen, kunt u de afstand tussen de onderstelpoten vergroten.

Ga achter de gemonteerde lift staan en houd de duwbeugels van de patiëntenlift vast (aan de linker- en rechterkant, naast de controlebox). Druk met een voet het pedaal van het onderstel (links of rechts) zachtjes naar beneden; de afstand tussen de onderstelpoten wordt hiermee groter of kleiner.

3.1.2 Parkeerremmen

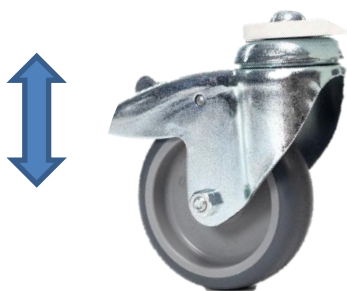

Vergrendel de twee wielen aan de achterzijde van het onderstel door met de voet het rempedaal van de wielen zachtjes omlaag te drukken tot de wielen blokkeren. Om de rem los te maken drukt u met de voet het rempedaal weer zachtjes naar boven totdat de wielen worden vrijgegeven.

3.1.3 Hefarm omhoog brengen / neerlaten

Via de handbediening kan de hefarm traploos worden veresteld.

- ① = Hefarm omhoog brengen
- ② = Hefarm neerlaten

Bij het gebruik van de liftfunctie tot aan het uiteinde van de liftmotor wordt de limietschakelaar via elektronica geactiveerd (beveiligingsfunctie). Benut de liftfunctie alleen in het midden van het verstelbereik.

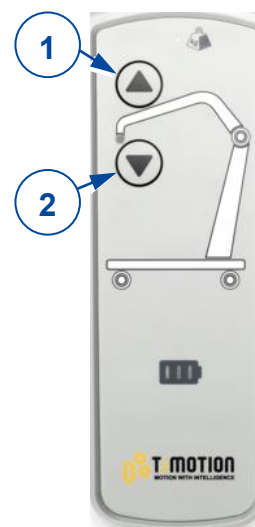

3.1.4 Neerlaatknop

Mocht de handbediening beschadigd zijn, dan kan de hefarm vanuit de controle box worden neergelaten.

De hefarm beweegt naar beneden zolang op de knop (3) van het bedieningspaneel op de controle box wordt gedrukt.

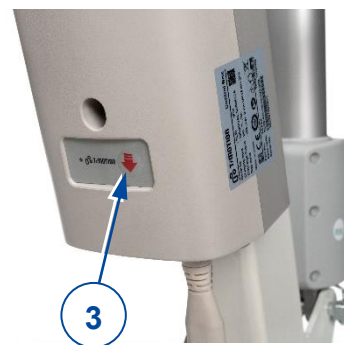

3.1.5 Verplaatsen van de patiëntenlift

⚠ VOORZICHTIG Gevaar voor letsel

- Wees voorzichtig wanneer u langs beperkte doorgangen gaat (bijv. deuren).
1. Ga achter de patiëntenlift staan en grijp de duwbeugels (links en rechts, naast de controle box) met beide handen vast.
 2. Controleer of beide remmen van de achterste wielen los zijn.
 3. Schuif de patiëntenlift langzaam in de gewenste stand.

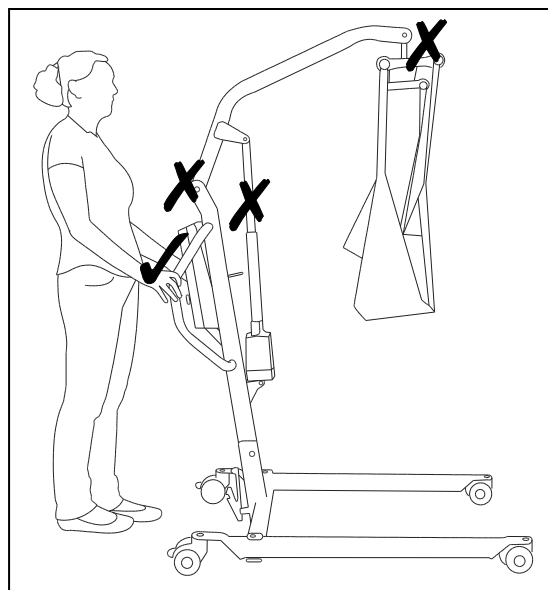

In onbelaste toestand kunt u de patiëntenlift het beste achterwaarts rijden zodat hindernissen (bijvoorbeeld deurkozijnen, kamerhoeken of meubilair) gemakkelijker kunnen worden omzeild.

3.1.6 De patiëntenlift rond zijn as draaien

⚠ VOORZICHTIG Gevaar voor letsel

- Zorg ervoor dat er zich geen personen of voorwerpen binnen het draaibereik van de patiëntenlift bevinden.
 - Draai de patiëntenlift voorzichtig en traag rond zijn as zodat de patiënt niet naar buiten geslingerd kan worden.
1. Open de benen van de patiëntenlift om meer stabiliteit te geven.
 2. Activeer de remmen.
 3. Plaats de patiënt in de patiëntenlift met de geschikte tilband (verwijs naar de handleiding van de tilbanden voor de instructies hoe de patiënt in de patiëntenlift te plaatsen).
 4. Hef de patiënt van de grond, stoel, bed,
 5. Maak beide remmen van de achterwielen los.
 6. Ga achter de patiëntenlift staan en grijp de duwbeugels (links en rechts, naast de controlebox) met beide handen vast.
 7. Draai nu de patiëntenlift voorzichtig, traag rond op dezelfde plaats. Zorg ervoor dat u geen voorwerpen raakt met de benen van de patiëntenlift.
 8. Wanneer u in de goede positie bent rondgedraaid, kan u de patiënt terug neerlaten.

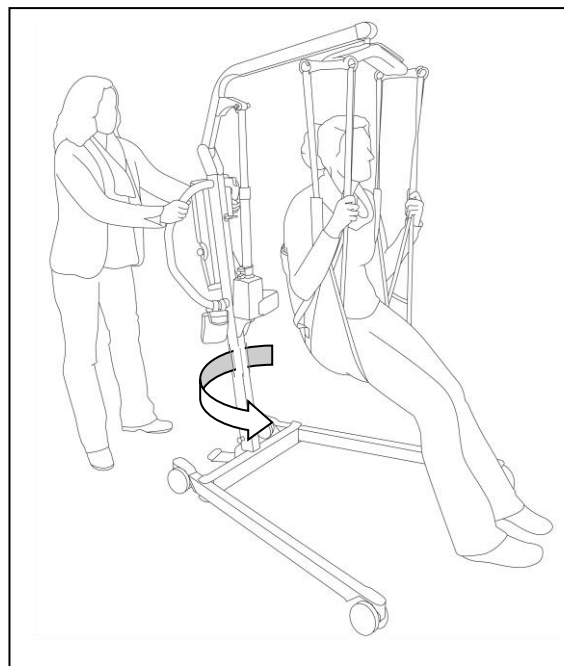

3.2 Tilbanden

 **VOORZICHTIG** Gevaar voor letsel

- Gebruik alleen geschikte tilbanden voor de patiënten.
- Gebruik geen beschadigde tilbanden.
- Lees eerst de volledige handleiding van de tilbanden.
- Gebruik enkel tilbanden die door Vermeiren zijn goedgekeurd.

De patiëntenlift mag alleen worden gebruikt met tilbanden die zijn ontworpen voor de Vermeiren Falcon patiëntenlift (voor een 4-punts tiljuk).

De toepasbaarheid en gebruiksinstructies voor de specifieke tilbanden moeten worden opgevolgd, zie de aparte handleiding.

3.2.1 Bevestiging aan het tiljuk van de patiëntenlift





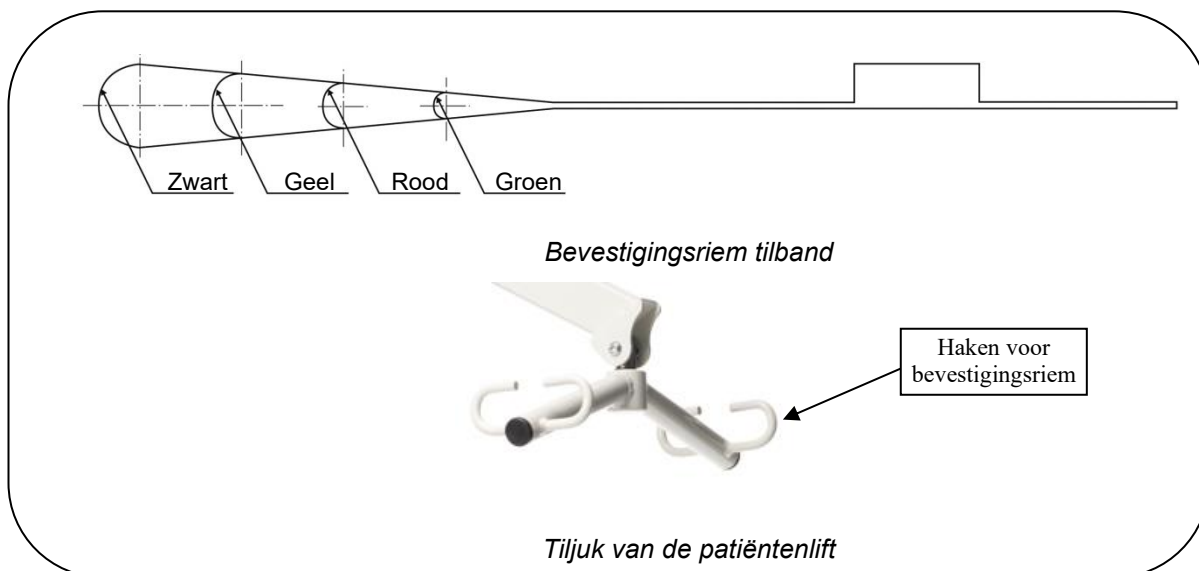



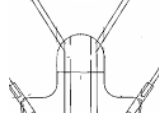

De bevestiging van de tilband gebeurt via de bevestigingsriemen. Deze bevestigingsriemen worden aan het tiljuk van de patiëntenlift opgehangen.

De bevestigingsriemen van de tilband zijn voorzien van 4 lussen in verschillende kleuren.



Via de lussen is het mogelijk om de patiënt in verschillende posities te tillen.

Deze posities zijn afhankelijk van de lengte en gewicht van de persoon.

	Schouders		Benen	Hoofd (enkel bij comfort tilband)
				
	Groen		Groen	Groen
	Rood		Rood	Rood
	Geel		Geel	Geel
	Zwart		Zwart	Zwart

De beensteunen kunnen op verschillende manieren bevestigd worden aan de patiëntenlift.

- Gekruiste beensteunen

Dit is de meest gebruikte manier voor het aanbrengen van de tilband. Het aanbrengen van de tilband met gekruiste beensteunen kan met onderstaande instructies:

1. Steek de bevestigingsriem van één beensteun door de lus van de andere beensteun.
2. Hang de bevestigingsriemen van de beensteunen vast aan het tiljuk van de patiëntenlift.

- Kruiselings onder beide dijen

⚠ VOORZICHTIG: Kans op vallen- Bij een patiënt met geamputeerde benen verhoogt de kans op vallen doordat de patiënt gemakkelijker zijn evenwicht verliest.

Deze manier kan gebruikt worden bij het tillen van een patiënt met geamputeerde benen. Het aanbrengen van de tilband met kruiselings onder beide dijen kan met onderstaande instructies:

1. Maak met de bevestigingsriemen van de beensteunen een kruis onder de dijen.
2. Hang de bevestigingsriemen van de beensteunen vast aan het tiljuk van de patiëntenlift.

- Elke beensteun afzonderlijk bevestigd aan het tiljuk
 - ⚠ **VOORZICHTIG: Kans op vallen- Deze manier verhoogt de kans om uit de tilband te glijden.**

Bij patiënten met een gevoelige schaamstreek kan elke beensteun afzonderlijk bevestigd worden aan het tiljuk. Het aanbrengen van de tilband via deze methode kan met onderstaande instructies:

1. Doe de beensteunen rond elk been afzonderlijk, maar niet kruiselings.
2. Hang de bevestigingsriemen van de beensteunen vast aan het tiljuk van de patiëntenlift.

3.2.2 Positie van het tiljuk

Het tiljuk moet altijd haaks staan op het lichaam van de patiënt. De goede manier is aangeduid in de linkse figuur. De rechtse figuur is zoals het niet hoort.

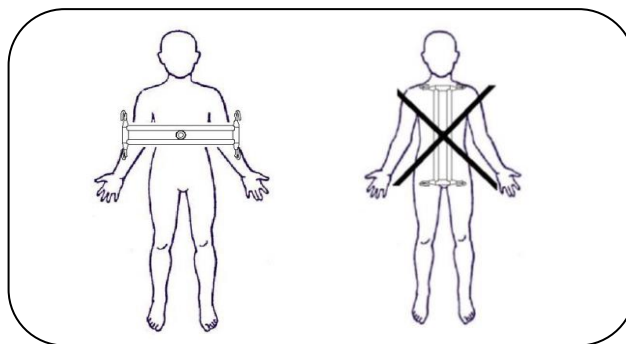

3.3 Batterij en laden

3.3.1 Batterijlader

Primaire spanning	100 - 240V AC / 50/60 Hz
Beveiligingen	Beschermd tegen ompoling, overspanning en te hoge temperatuur
Omgevingstemperatuur	0°C tot +40°C
Lengte aansluitsnoer	2,0 m
Omgevingstemperatuur bij opslag	-15° tot +50°C
Relatieve luchtvochtigheid bij opslag	max. 95% (niet condenseren)
Conformiteit	getest volgens IEC 60601-1

3.3.2 De batterijen opladen

Gebruik de controle box met de interne batterijlader.

We raden u aan om de batterijen regelmatig opnieuw op te laden om ervoor te zorgen dat de lift bruikbaar blijft en om de levensduur van de batterijen te verlengen. De controlebox geeft een waarschuwingssignaal om u te laten weten dat de batterij bijna leeg is.

Inbedrijfstelling

Steek eerst de stroomkabel met de plug in de juiste aansluiting van de controlebox. De stekker van de voedingskabel moet in het stopcontact worden gestoken.

Opnieuw opladen

- ⚠ **WAARSCHUWING: Risico op letsel – Gebruik de lift niet als de stroomkabel in het stopcontact zit.**

Wanneer de batterij bijna leeg is, brandt alleen de linker LED groen. Zodra het batterijniveau zeer laag wordt, zal de LED rood oplichten en is er om de 2 seconden een piepend geluid te horen.

De batterij is volledig opgeladen zodra alle LED's volledig groen zijn.

Nadat het oplaadproces is voltooid, moet u altijd eerst de stekker uit het stopcontact halen en dan de plug uit de controle box.

Gebruik de lift niet terwijl deze wordt opgeladen!

Als de batterijen voor een lange periode niet worden gebruikt, ontladen ze langzaam zichzelf (volledige ontlading). Zo wordt het onmogelijk om ze opnieuw op te laden. U moet de batterijen daarom minstens 1 keer per maand opnieuw opladen, ook al worden ze niet gebruikt.

3.4 Noodgeval

In noodgevallen moeten de noodstopknop en de functie voor het omlaag brengen van de patiënt worden gebruikt.

3.4.1 Noodstopknop

In noodgevallen, en tijdens montage en demontage, wordt de noodrem geactiveerd door op de rode knop op de controle box te drukken.

Druk op de knop en draai in de richting van de pijlen. Als de knop volledig naar achteren is gedrukt, draai dan terug in de tegenovergestelde richting van de pijlen.

De noodstopknop wordt uitgeschakeld door de rode knop in de richting van de pijltjes te draaien.

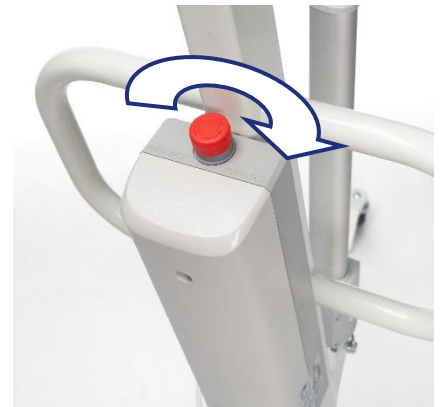

3.4.2 Neerlaten in noodsituaties

⚠ WAARSCHUWING: Risico op letsel - Stel het handmatig verlagen bij noodgevallen af op het gewicht.

Het omlaag brengen bij noodgevallen kan, als de stroom uitvalt of de batterijen leeg zijn, worden uitgevoerd met behulp van de rode knop aan het bovenste uiteinde van de motor.

Let op dat de handmatige functie voor omlaag brengen bij noodgevallen alleen mogelijk is als de patiënt in de patiëntenlift zit.



4 Montage en afstelling

De patiëntenlift wordt door de vakhandelaar volledig gemonteerd afgeleverd.

De in dit hoofdstuk beschreven instructies zijn bestemd voor de vakhandelaar.

Om een servicepunt of vakhandelaar in uw buurt te vinden, neemt u contact op met de dichtstbijzijnde Vermeiren faciliteit.

⚠ WAARSCHUWING: Risico bij onveilige instellingen - Gebruik enkel de instellingen beschreven in deze handleiding.

4.1 Levering

De Vermeiren Falcon-patiëntenlift wordt geleverd met:

- Onderstel inclusief 4 zwenkwielen (2 met remmen)
- Mast, inclusief duwbeugel
- Hefarm en tiljuk
- Controle box (incl. 2 x accubatterij en handbediening) en verstelmotor
- Batterijlader
- Motor
- Handleiding

Controleer vóór gebruik of alles is meegeleverd en er geen producten zijn beschadigd (tijdens het transport bijvoorbeeld...).

Denk eraan dat de basis configuratie kan variëren in de verschillende Europese landen. Neem voor meer informatie contact op met de vakhandelaar in uw land.

4.2 Montage of demontage

4.2.1 Uitpakken

⚠ WAARSCHUWING: Risico op letsel - Na het uitpakken voordat u verder monteert, controleert u altijd eerst of de noodstopknop (de rode drukknop op de controlebox) is ingedrukt.

De verpakking van de patiëntenlift is zo gekozen dat optimale bescherming tijdens transport is gegarandeerd.

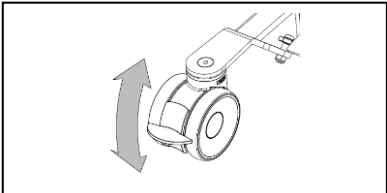
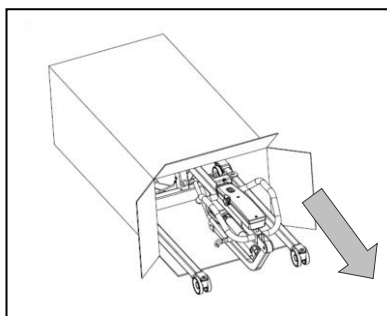

1. Haal alle onderdelen van de patiëntenlift uit de verpakking en controleer of de levering compleet is en of afzonderlijke delen zichtbare schade vertonen. Bij beschadigingen neemt u contact op met de vakhandelaar.
2. Vergrendel voor de montage de lift tegen ongewenste bewegingen door alle remwielen vast te zetten. Druk met de voet de remplaat van de wielen zachtjes omlaag totdat het wiel blokkeert. Om de rem los te maken drukt u met de voet de remplaat weer zachtjes naar boven totdat het wiel wordt vrijgegeven.

4.2.2 Montage

⚠ WAARSCHUWING: Risico op klemmen - Let erop dat er geen lichaamsdelen of bedrading vast komen te zitten, of worden platgedrukt tijdens de montage.

1. Plaats de verticale mast in het onderste frame en draai de hendel goed vast.
2. Plaats de motor in zijn bevestigingen op de verticale mast en de hefarm (4) en zet deze vast met de pennen (4) en zet deze vast met de pennen.
3. **Voor het eerste gebruik:** Monteer de controle box aan de verticale mast door de twee bouten aan te draaien.



4.2.3 Demontage

⚠ WAARSCHUWING: Risico op klemmen - Let erop dat er geen lichaamsdelen of bedrading vast komen te zitten, of worden platgedrukt tijdens de demontage.

⚠ WAARSCHUWING: Risico op letsel - Controleer of de noodstopknop (rode drukknop op de controlebox) is ingeschakeld, om onbedoelde bewegingen tijdens het afstellen te voorkomen.

1. Vergrendel de twee wielen aan de achterzijde van het onderstel door met de voet de rempedaal van de wielen zachtjes omlaag te drukken tot de wielen blokkeren. Om de rem los te maken drukt u met de voet de rempedaal weer zachtjes naar boven totdat de wielen worden vrijgegeven.
2. Maak de motor los van de hefarm en de verticale mast door de pennen (4) te verwijderen.
3. Verwijder de hendel en neem de verticale paal uit het onderste frame.

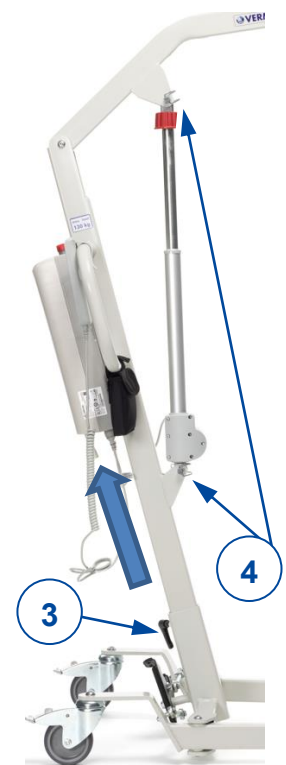

5 Onderhoud

5.1 Tijdstippen voor onderhoud

 **VOORZICHTIG** Gevaar voor letsel of beschadiging

Reparaties en vervangingen mogen enkel uitgevoerd worden door opgeleid personeel, en enkel originele onderdelen van Vermeiren mogen hierbij gebruikt worden.

- i** De laatste pagina van deze handleiding bevat een registratieformulier, bedoeld voor de vakhandelaar om ieder onderhoud te registreren.

De onderhoudsfrequentie hangt af van de frequentie en intensiteit van gebruik. Neem contact op met uw vakhandelaar om een tijdschema vast te leggen voor nazicht/onderhoud/reparatie.

Voor de onderhoudshandleiding kan u onze website raadplegen: www.vermeiren.com.

Voor ieder gebruik

Kijk de volgende punten na:

- Alle onderdelen: aanwezig en niet beschadigd of versleten.
- Alle onderdelen: schoon, zie §5.3.
- Staat van de frameonderdelen: geen vervorming, instabiliteit, zwakte of losse verbindingen.
- Remmen: geen zichtbare schade en/of vuil.
- Controlebox, manuele bediening, batterijlader, relevante kabels: geen schade zoals gerafelde, gebroken of blootliggende draden. Controleer of de elektrische verstelling van de hefarm goed werkt met behulp van de bediening.
- Batterijstatus: laad de batterij op indien nodig, zie §3.3.

Ongeveer om de 8 weken

Afhankelijk van de regelmaat waarmee u het product gebruikt, dient u de volgende punten te controleren:

- Smering van de scharnierverbindingen van de hefarm
- Toestand van de wielen
- Is er zichtbare schade aan de behuizing van de besturingskast, batterij, batterijlader (indien beschikbaar) en de handbediening?
- Toestand van de kabels veilig voor transport?
- De batterij opnieuw opladen

Ongeveer elke 6 maanden of voor elke nieuwe gebruiker

Afhankelijk van de regelmaat waarmee u het product gebruikt, dient u de volgende punten te controleren:

- Netheid
- Algemene toestand
- Werking van de batterijlader
- Werking van de wielen

Bij een te grote rolweerstand dienen de lagers van de wielen te worden gereinigd. Wanneer dit niet volstaat, neemt u contact op met de vakhandelaar.

Jaarlijks of vaker

Laat uw patiëntenlift nakijken en onderhouden door uw vakhandelaar, ten minste één keer per jaar of vaker. De minimale onderhoudsfrequentie is afhankelijk van het gebruik en moet daarom besproken worden met uw vakhandelaar.

5.2 Verpakking en opslag

Om de patiëntenlift te verpakken of te bewaren dienen volgende instructies te worden gevolgd:

- Transport en opslag van de patiëntenlift moet gebeuren volgens de specificaties in §7. Bewaar de patiëntenlift droog.
- Controleer kabels op knellen en plooiën.
- Trek het stroomsnoer van de patiëntenlift uit het stopcontact.
- Beschermen door voldoende afdekking of verpakking tegen roest en binnendringen van vreemde voorwerpen (bijv. zout water, zeelucht, zand, stof).
- Alle gedemonteerde onderdelen duidelijk opslaan (eventueel labelen), opdat bij het monteren achteraf geen verwarring met andere producten mogelijk is (bv. de lader).
- Zorg dat er geen voorwerpen op of tegen de lift en zijn onderdelen liggen om schade te voorkomen.

5.3 Schoonmaak

WAARSCHUWING

Gevaar voor beschadiging door vocht

- Gebruik nooit een tuinslang of hogedrukreiniger om de rolstoel schoon te maken.
- Bij hardnekkige vlekken kunt u gebruik maken van een gangbaar fijnwasmiddel.
- Vlekken kunt u verwijderen met een sponsje of een zachte borstel.
- Gebruik geen agressieve reinigingsmiddelen zoals oplosmiddelen en gebruik ook geen harde borstels.

5.3.1 Kunststof onderdelen

Reinig de kunststofonderdelen van uw patiëntenlift met een gangbaar reinigingsmiddel voor kunststof. Lees de specifieke productinformatie en gebruik alleen een zachte borstel of zachte spons.

5.3.2 Coatings

Door de hoogwaardige oppervlaktebehandeling is een optimale corrosiebescherming gegarandeerd. Wanneer de buitenste coating door krassen e.d. is beschadigd, laat u deze door uw vakhandelaar repareren.

Voor het schoonmaken gebruikt u alleen warm water en algemeen verkrijgbare huishoudelijke reinigingsmiddelen, evenals zachte borstels en doeken. Let op dat er geen vocht in de buizen komt.

5.3.3 Elektronicabehuizing

⚠ WAARSCHUWING: Kans op letsel – Voor iedere onderhoudsbeurt moet de noodstopknop worden bediend omdat anders ongewenste verstellbewegingen kunnen optreden.

Poets de besturingskast, motorbehuizing en handbediening met een doek die lichtjes is bevochtigd met een paar druppels allesreiniger. Gebruik geen schuurmiddelen of scherpe schoonmaakproducten, zoals een metaalspons of -borstel. Deze krassen immers het oppervlak van de handbediening en tasten de spatwaterbescherming aan.

Controleer regelmatig de aansluitingen op corrosie of beschadiging, omdat daardoor de goede werking van de elektronica nadelig wordt beïnvloed.

De fabrikant kan niet aansprakelijk worden gesteld voor schade als gevolg van onzorgvuldige verzorging.

5.4 Desinfecteren

⚠ WAARSCHUWING: Gevaarlijke producten - Het gebruik van desinfecteermiddelen is voorbehouden aan bevoegd vakpersoneel.

Alle onderdelen van de patiëntenlift kunnen worden behandeld met een commercieel desinfectiemiddel. Volg de instructies op de desinfectant.

Wasinstructies voor tilbanden kan u vinden in de handleiding van de tilbanden en op het label van iedere tilband.

5.5 Inspectie

In principe adviseren wij een jaarlijkse inspectie en in ieder geval voor ieder nieuw gebruik. Deze inspectie mag uitsluitend door bevoegde personen worden uitgevoerd. De volgende controles dienen minstens te worden uitgevoerd en gedocumenteerd door geautoriseerde personen:

- Controleer de bekabeling (met name op platdrukken, slijtage, scheuren, zichtbare onderdelen van de isolatie van de binnenste bedrading, zichtbare metalen draadkernen, knikken, bollingen, kleurwijzigingen van de buitenste hoes, broze plekken, en veilige plaatsing zodat mechanische defecten zoals platgedrukte of afgebroken onderdelen niet waarschijnlijk zijn).
- Visuele inspectie van de frameonderdelen om te controleren op vervorming van de kunststof onderdelen en/of slijtage (frame, motorophanging, hefarm, verlengsteun).
- Visuele controle op beschadiging van de verf (gevaar op corrosie).
- Visuele inspectie van alle behuizingen op beschadiging; schroeven moeten goed zijn aangedraaid.
- Controleer de hoeveelheid smering op de metalen verbindingstukken van de beweegbare onderdelen.
- Visuele controle van alle kunststof onderdelen op scheuren en breekbare punten.
- Controleer de besturingskast (inclusief oplader) op restontladingstroom (*A*) op basis van VDE 0702.
- Controleer de besturingskast (inclusief oplader) op isolatieweerstand (*MO*) op basis van VDE 0702.
- Functionele test van de hefarm (smering van de verbindingsonderdelen, afstelbaarheidsbereik, vervorming, slijtage).
- Controleer de werking van de motoraandrijvingen (tijdens een testrit → geluid, snelheid, soepelheid, etc.). Indien nodig: meten van het vermogen, eerst zonder last, daarna met de nominale last ("SWL") om zo eventuele slijtage van de motoren te kunnen onderzoeken door de waarden van de elektrische stroom te vergelijken met de waarden bij levering.
- Functionele test van de noodstopknop.
- Functionele test van de functie voor het omlaag brengen bij noodgevallen.
- Volledige levering, gebruiksaanwijzing aanwezig?

Meetcontroles mogen uitsluitend worden uitgevoerd door personen die minstens voor het product zijn opgeleid en die minstens door een geschoold elektricien zijn onderwezen over de te gebruiken controlemiddelen en controleprocedures. Alleen een geschoold elektricien mag de patiëntenlift na de meetcontroles of het onderhoud vrijgeven voor gebruik.

Laat het onderhoud alleen in het onderhoudsplan opnemen wanneer minstens de hierboven vermelde aspecten zijn gecontroleerd.

5.6 Verwachte levensduur

De patiëntenlift is ontworpen voor een gemiddelde levensduur van 8 jaar. De levensduur zal toenemen of afnemen afhankelijk van de gebruiksfrequentie, opslag, onderhoud, nazicht en schoonmaak.

5.7 Hergebruik

Voor ieder hergebruik dient de patiëntenlift te worden onderhouden, gedesinfecteerd en geïnspecteerd volgens de aanwijzingen in dit hoofdstuk.

5.8 Beëindiging van gebruik

Op het einde van de levensduur dient u de patiëntenlift te vernietigen volgens de lokale milieuwetgeving. De beste manier om dit te doen, is de lift te demonteren om het vervoer van de recycleerbare onderdelen te vergemakkelijken.

6 Probleemoplossing

Tabel 1: Technische specificaties

Probleem	Oorzaak van probleem	Probleem oplossen
Ongebruikelijk geluid van de bewegende onderdelen (bijvoorbeeld: hefarm)	Smering is vereist.	Smeer de bewegende onderdelen. (Smeer de aandrijving niet!)
Aandrijving maakt ongebruikelijk geluid.	De aandrijving is beschadigd.	Vervang de aandrijving of neem contact op met uw vakhandelaar.
De patiëntenlift gaat niet meer omhoog.	<ol style="list-style-type: none"> 1. De elektrische aandrijving is beschadigd. 2. Het gewicht van de gebruiker is te hoog (overbelastings-LED op handbediening brandt). 3. Handbediening of aandrijving zijn niet aangesloten. 4. Batterij niet aangesloten of niet juist aangesloten op de besturingskast. 5. Batterij is ontladen. 6. Noodstopknop is ingeschakeld. 	<ol style="list-style-type: none"> 1. Vervang de aandrijving. 2. Gebruik een patiëntenlift met een hoger maximaal gebruikersgewicht. 3. Controleer de aansluitingen. Sluit indien nodig de handbediening of aandrijving aan. 4. Controleer of de batterij of de aansluiting van de batterij is geplaatst. 5. Laad de batterijen op of verwissel ze. 6. Schakel de noodstopknop uit.
Het omlaag brengen van de patiënt in een noodgeval werkt niet.	Er is een vereist minimaal gewicht om de patiënt omlaag te brengen nodig.	Als het gewicht van de patiënt te laag is, trekt u zacht aan de hefarm of stelt u de verlaagsnelheid af.
Batterij kan niet worden opgeladen	<ol style="list-style-type: none"> 1. Batterijen zijn niet juist op de besturingskast bevestigd. 2. Stroomkabel defect. 3. Batterijen zijn defect. 4. Besturingskast met ingebouwde oplader of de batterijlader is defect. 	<ol style="list-style-type: none"> 1. Controleer of de batterijen op de besturingskast zijn aangesloten. 2. Verwissel de stroomkabel. 3. Verwissel de batterij. 4. Verwissel de besturingskast met ingebouwde oplader of de batterijlader.

7 Technische specificaties

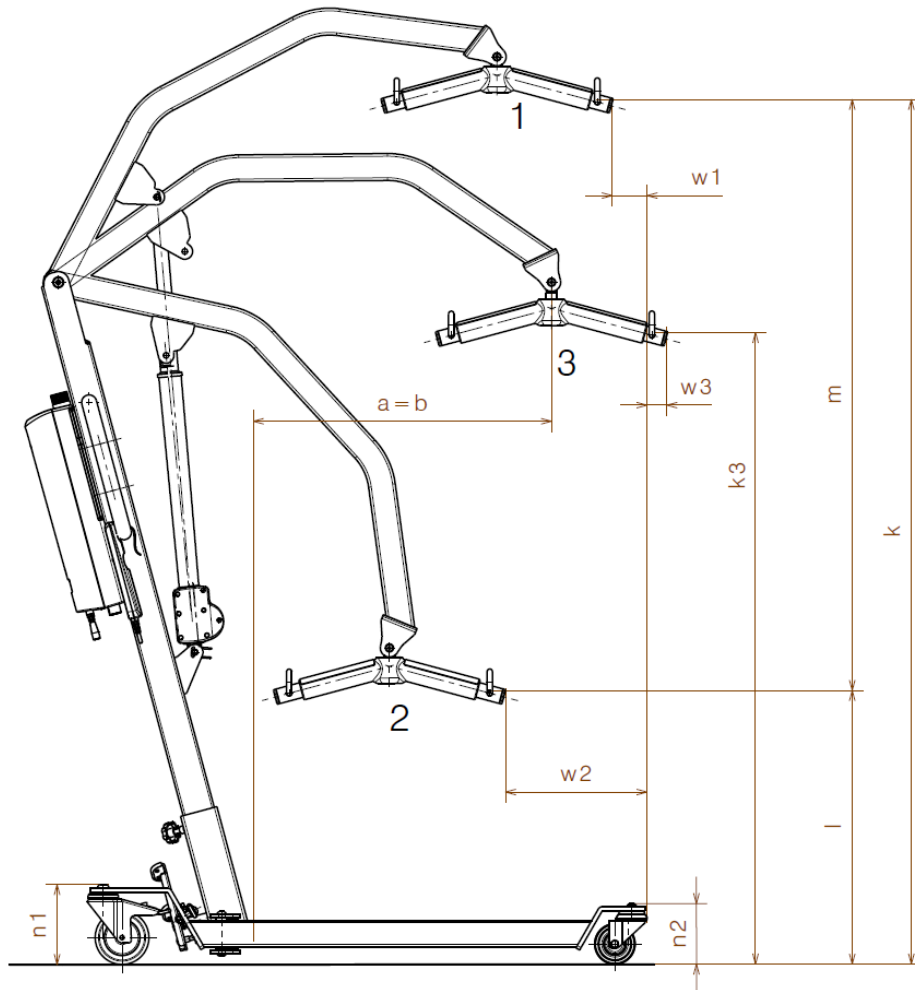

Voorwaartse richting

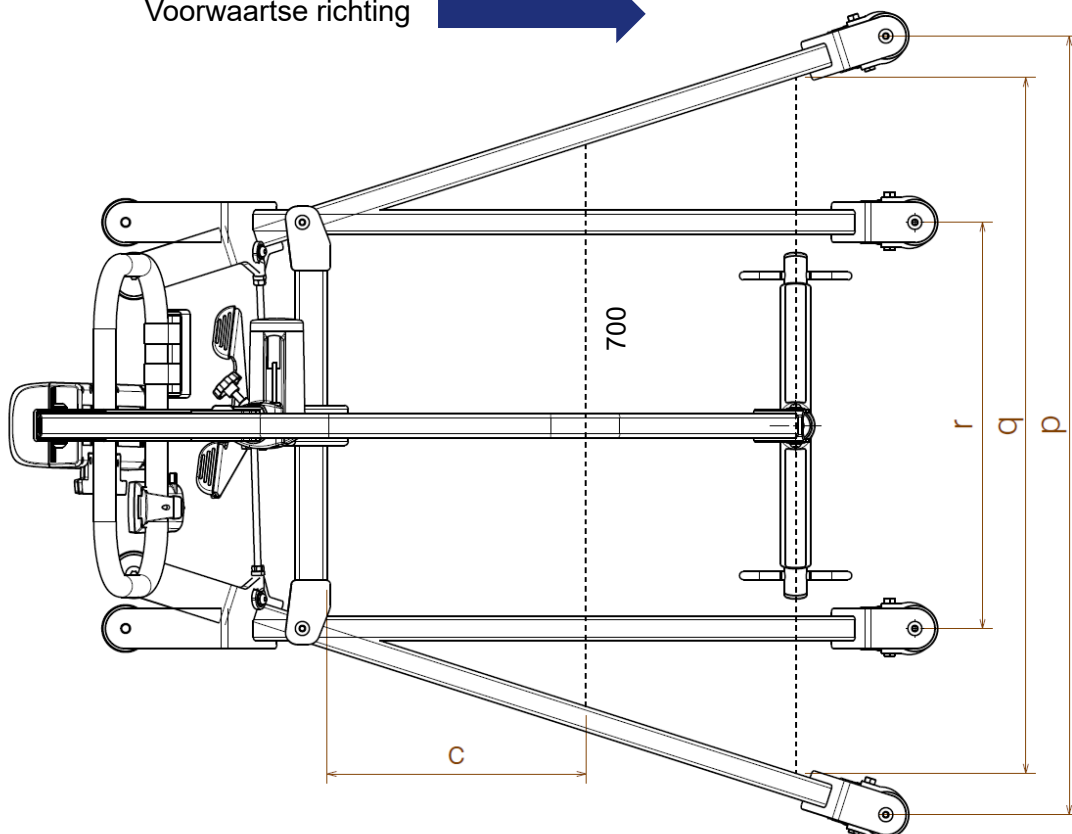

Tabel 2: Technische specificaties

Merk	Vermeiren
Type	Patiëntenlift
Model	Falcon

Omschrijving	Afmetingen in tekening	Afmetingen
Laagste positie COP*	l	509 mm
Maximale hoogte COP*	k	1609 mm
Tilbereik (hoogtebereik)	m	1100 mm
Pootlengte		1042 mm
Totale lengte		1158 mm
Minimale afstand poten	r	506 mm
Maximale afstand poten	q	970 mm
Poothoogte / Chassishoogte	n1 n2	149 mm 112,5 mm
Totale breedte (gesloten), buitenafmeting		565 mm
Totale breedte (geopend), wielen voorwaarts	p	1026 mm
Lengte opgevouwen		1236 mm
Hoogte opgevouwen		294 mm
Breedte opgevouwen		565 mm
Min. Afstand tussen muur / COP* (maximaal bereik)	w3	36 mm
Min. Afstand tussen muur / COP* (minimum hoogte)	w2	263,5 mm
Min. Afstand tussen muur / COP* (grootste hoogte)	w1	65 mm
Draaicirkel		1188 mm
Totaal gewicht		35 kg
Gewicht van chassis		16,5 kg
Gewicht van de controle box + batterij		3 kg
Gewicht bovenframe (hefarm/tiljuk + motor + controle box)		18,5 kg
Maximale belasting		130 kg
Vrije hoogte, ten minste		15,5 mm
Maximaal bereik bij 600 mm	a	557 mm
Maximaal bereik vanaf drager	b	557 mm
Bereik vanaf drager met afstand van 700 mm	c	323 mm
Spanningsuitgang		24V ~ max. 250 VA
Bedrijfstemperatuur		+5°C tot +40°C
Relatieve luchtvochtigheid		20% tot 80% bij 30°C, niet condenserend
Geluidsdruk		< 54 dB(A)
Controle box		TIMOTION TC20
Batterij		Niet van toepassing

Merk	Vermeiren
Type	Patiëntenlift
Model	Falcon

Omschrijving	Afmetingen in tekening	Afmetingen
Handbediening		TiMOTION TH10
Motor		TiMOTION TA23
Beschermingsklasse controle box		IP54
Batterij beveiligingsklasse		Niet van toepassing
Beschermingsklasse handbediening		IP54
Beschermingsklasse motor		IP54
Isolatieklasse		II - Type B
Periodiek bedrijf		max. 10%, of 2 min. continubedrijf /18 min. pauze
Batterijcapaciteit		2,9 Ah
Noodstopknop		Ja
Handmatige noodneerlating		Ja
Elektrische noodneerlating		Nee

**We behouden ons het recht voor om technische wijzigingen te introduceren.
Meettolerantie, +/- 15 mm / 1,5kg / 1,5°**

1 = Hoogste positie, 2 = Maximaal bereik, 3 = Laagste positie
* COP = Centraal ophangingspunt



Service registration form

This product (name):

was inspected (I), serviced (S), repaired (R) or disinfected (D):

By (stamp): Kind of work: I / S / R / D Date:	By (stamp): Kind of work: I / S / R / D Date:	By (stamp): Kind of work: I / S / R / D Date:
By (stamp): Kind of work: I / S / R / D Date:	By (stamp): Kind of work: I / S / R / D Date:	By (stamp): Kind of work: I / S / R / D Date:
By (stamp): Kind of work: I / S / R / D Date:	By (stamp): Kind of work: I / S / R / D Date:	By (stamp): Kind of work: I / S / R / D Date:
By (stamp): Kind of work: I / S / R / D Date:	By (stamp): Kind of work: I / S / R / D Date:	By (stamp): Kind of work: I / S / R / D Date:
By (stamp): Kind of work: I / S / R / D Date:	By (stamp): Kind of work: I / S / R / D Date:	By (stamp): Kind of work: I / S / R / D Date:



Vermeiren GROUP
Vermeirenplein 1 / 15
2920 Kalmthout
BE

website: www.vermeiren.com

Instructies voor de vakhandelaar

Deze handleiding is deel van het product en dient bij iedere product te worden geleverd.

Versie: A, 2022-11

Basic UDI: 5415174FalconDQ

Alle rechten, inclusief vertaling, voorbehouden.