

Installation manual

MANUEL D'INSTALLATION
INSTALLATIEHANDLEIDING
INSTALLATIONSANLEITUNG
MANUALE DI INSTALLAZIONE
MANUAL DE INSTALACIÓN
INSTRUKCJA INSTALACJI
PŘÍRUČKA PRO INSTALACI

Trigo S Trigo T



Inhoud

Voorwoord	2
1 Dit product	3
2 Omvang van de levering	4
3 Montage en afstelling	5
3.1 Gereedschap	5
3.2 De rolstoel aanpassen aan de gebruiker	6
3.2.1 Zithoogte.....	6
3.2.2 Positie van de achterwielen	7
3.2.3 Zitinclinatie	7
3.2.4 Inclinatie van de rug.....	7
3.2.5 Verwijderbare zijplaat.....	7
3.2.6 Vaste zijplaat.....	8
3.2.7 Camberhoek van de achterwielen aanpassen	8
3.2.8 Hoogte van de voetplaat.....	9
3.2.9 Hoek van de voetplaat	9
3.2.10 Voetplaat diepte (enkel voor Trigo S, vouwbare voetplaat).....	10
3.2.11 De parkeerremmen aanpassen	10
3.3 De pneumatische banden vervangen	11

Voorwoord

Om u te ondersteunen bij het installeren en herstellen van deze manuele rolstoel, bieden we u deze installatiehandleiding aan. Lees deze informatie zorgvuldig door. Indien u na het lezen van deze handleiding nog vragen heeft, aarzel dan niet om contact op te nemen met Vermeiren. De informatie in deze handleiding heeft betrekking op de volgende rolstoel(en):

- Trigo S in al zijn configuraties
- Trigo T in al zijn configuraties

Belangrijke opmerking

Afbeeldingen van het product worden gebruikt om de instructies te verduidelijken. Details van het afgebeelde product kunnen afwijken van uw aangekochte product.

Beschikbare informatie

Op onze website <http://www.vermeiren.com/> kan u steeds de meest recente versie terugvinden van de informatie in deze handleiding. Contacteer deze website regelmatig voor mogelijke updates.

Mensen met een visuele beperking kunnen de elektronische versie van deze handleiding downloaden en laten voorlezen door een tekst-naar-spraak programma.



Gebruiksaanwijzing
Voor de gebruiker en vakhandelaar



Installatiehandleiding
Voor de vakhandelaar



Onderhoudshandleiding voor rolstoelen
Voor de vakhandelaar



Tekeningen van (reserve)onderdelen
Voor de vakhandelaar



EC-conformiteitsverklaring

1 Dit product

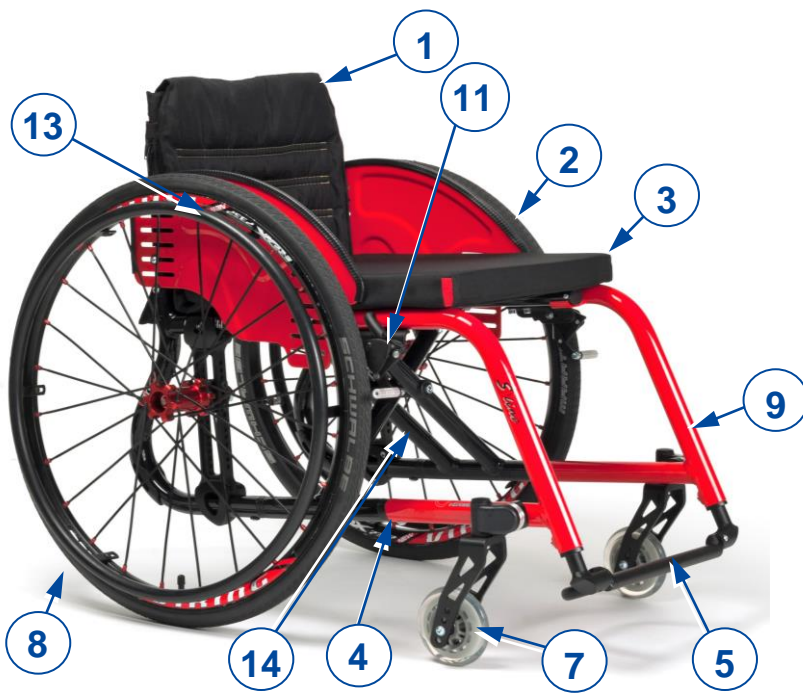

Figuur 1 Trigo S

1. Rugsteun
2. Zijplaat/armsteun
3. Zit
4. Frame
5. Vaste voetplaat 1x (Trigo S)
6. Afneembare voetplaat 2x (Trigo T)
7. Voorwiel
8. Achterwiel
9. Vaste voetsteun (Trigo S)
10. Afneembare voetsteun (Trigo T)
11. Rem
12. Handgreep (optioneel)
13. Aandrijfhoepel
14. Identificatieplaat



Figuur 2 Trigo T

2 Omvang van de levering

De volgende onderdelen maken deel uit van de levering:

- Frame
- Zijplaten
- Achter- en voorwielen
- Rug- en zitkussen
- Voetsteunen (*)
- Gereedschap
- Gebruiksaanwijzing van de rolstoel
- Accessoires (indien van toepassing)

Voor gebruik, controleer of alles is meegeleverd en of er geen beschadiging is aan de onderdelen. Denk eraan dat de basisconfiguratie kan variëren in de verschillende Europese landen. Neem contact op met uw vakhandelaar.

(*) Vast voor Trigo S, afneembaar voor Trigo T.

3 Montage en afstelling

**VOORZICHTIG**

Gevaar voor letsel of beschadiging

- De rolstoel moet ge(de)monteerd en afgesteld worden door een vakhandelaar volgens de instructies in dit hoofdstuk.
- Gebruik enkel onderdelen en gereedschap zoals beschreven in deze handleiding.
- Voorkom dat omstaanders (de)montagezone betreden.
- Houd de (de)montagezone proper en opgeruimd om vallen te voorkomen.
- Verzamel alle kleine onderdelen in een doos of zak.
- Bij het (de)monteren en bedienen van de rolstoel, zorg ervoor dat er geen objecten of lichaamsdelen gekneld raken tussen bewegende onderdelen.
- Zorg ervoor dat alle schroeven goed vastzitten voor het rijden.

**Belangrijke opmerkingen**

- De Trigo rolstoel heeft verschillende configuratieopties en optionele onderdelen.
- Lees de gebruiksaanwijzing van deze rolstoel.
- Houd rekening met de technische details en limieten van het vooropgestelde gebruik; zie de gebruiksaanwijzing.
- Voor meer informatie, neem contact op met uw dichtstbijzijnde Vermeiren-vestiging.

3.1 Gereedschap

Om de rolstoel te (de)monteren, is volgend gereedschap nodig:

- Set moersleutels nr. 8
- Set Allen-sleutels nr. 2.5, 3, 4, 5

3.2 De rolstoel aanpassen aan de gebruiker

⚠ VOORZICHTIG Gevaar voor letsel

- Houd rekening met de mogelijke voorwiel- en achterwielconfiguraties met betrekking tot de zithoogte, zie Tabel 1.
- Zorg ervoor dat beide voorwielen en beide achterwielen in dezelfde positie zijn gemonteerd.

3.2.1 Zithoogte

De zit kan verhoogd of verlaagd worden door de wielpositie, diameter van de achterwielen, en diameter van de voorwielen aan te passen.

Om de hoogte van het achterwiel aan te passen:

1. Verwijder de achterwielen met het snelle ontgrendelingsysteem.
2. Verwijder beide bouten met moer (1) uit het bevestigingsblok (2) voor het achterwiel.
3. Schuif het bevestigingsblok (2) naar boven/beneden in de achterwielbevestiging (3) tot de gewenste positie.
4. Maak het bevestigingsblok (2) stevig vast door beide bouten met moer (1) weer aan te draaien.
5. Plaats het achterwiel terug.
6. Herhaal voor het andere wiel.

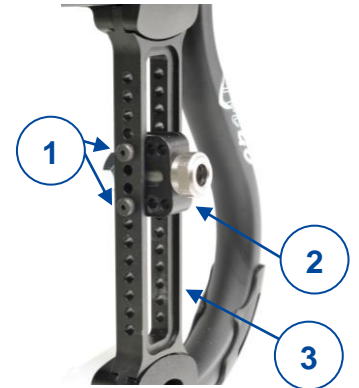

Om de hoogte van het voorwiel aan te passen:

1. Verwijder de M6-schroeven (4) aan beide zijden van het wiel.
2. Schuif het wiel naar boven/beneden in de voorvork (5) tot de gewenste positie.
3. Bevestig het wiel weer stevig aan de voorvork (5) door beide schroeven (4) in het overeenkomstige gat aan te draaien.
4. Herhaal voor het andere wiel. Zorg ervoor dat beide voorwielen en beide achterwielen op dezelfde hoogte zijn gemonteerd.



Om de hoek van het voorwiel aan te passen:

1. Verwijder de cover (6) van de voorwielbevestiging.
2. Draai de M8-schroef los.
3. Pas de hoek van het voorwiel aan met de tandverstelling (7). De vorkbevestiging (8) moet loodrecht op de grond staan.
4. Draai de M8-schroef weer stevig aan en plaats de cover (6) terug.
5. Herhaal voor het andere wiel. Zorg ervoor dat beide wielen hetzelfde zijn ingesteld.

Tabel 1: Wielconfiguraties met betrekking tot zithoogte

ZITHOOGTE VOORKANT (in mm)																					
	380	390	400	410	420	430	440	450	460	470	480	490	500	510							
3"	i	i	i	i	i	i		i	i	i											
4"		i	i	i	i	i	i	i	i	i	i	i									
5"				i	i	i	i	i	i	i	i	i	i								
6"						i	i	i	i	i	i	i	i	i							
ZITHOOGTE ACHTERKANT (in mm)																					
	315	325	335	345	355	365	375	385	395	405	415	425	435	445	455	465	475	485	495	505	515
18"	i	i	i	i	i	i	i	i	i	i	i										
20"			i	i	i	i	i	i	i	i	i	i	i								
22"					i	i	i	i	i	i	i	i	i	i	i						
24"								i	i	i	i	i	i	i	i	i	i	i	i		
26"										i	i	i	i	i	i	i	i	i	i	i	i

3.2.2 Positie van de achterwielen

De positie van de achterwielen kan traploos worden aangepast:

1. Verwijder het achterwiel met het snelle ontgrendelingssysteem.
2. Aan de binnenzijde van de achterwielbevestiging (9), draai de twee M6 schroeven aan de bovenkant en de drie M6 schroeven aan de onderkant enkele toeren los zodat de wielbevestiging verschoven kan worden.
3. Gebruik de afmetingen (10) aan de buitenkant van het zitframe om de achterwielbevestiging (9) gelijkmatig naar voor/achter te schuiven op het frame, tot de gewenste diepte bereikt is.
4. Draai de vijf M6 schroeven weer stevig aan.
5. Herhaal aan de andere kant: gebruik de afmetingen (10) aan de buitenkant van het zitframe om ervoor te zorgen dat beide achterwielbevestigingen zijn ingesteld op dezelfde diepte.



3.2.3 Zitinclinatie

De zitinclinatie kan aangepast worden door de configuratie van de voor- en achterwielen te veranderen. Zie 3.2.1 voor de instructies over het aanpassen van de wielpositie.

3.2.4 Inclinatie van de rug

De rugsteun kan aangepast worden in 5 hoekpositioneringen:

1. Trek zachtjes aan de rugband (11) om de rugsteun te ontgrendelen.
2. Verwijder de buitenste schroef (12) uit het scharnierpunt (13).
3. Verplaats de binnenhuls met tweede schroef naar een ander gat, volgens de gewenste hoek. Zet de positie vast met de schroef (12).
4. Herhaal dit voor het tweede scharnierpunt van de rugsteun.
5. Kijk de positie na; trek de rugsteun weer naar achter tot hij vastklikt met de bevestigingspinnen. Zorg ervoor dat beide bevestigingspinnen in dezelfde positie bevestigd zijn.



3.2.5 Verwijderbare zijplaat

Diepte van het paneel (16)

1. Maak inbusschroef (14) los en verwijder inbusschroef (15).
2. Schuif het paneel (16) voorwaarts/achterwaarts en zet vast door inbusschroef (15) in één van de bevestigingsopeningen aan te draaien. Draai ook schroef (14) weer vast aan.
3. Herhaal voor het andere zijpaneel.

Hoogte van het paneel (16)

1. Maak inbusschroef (15) los en verwijder inbusschroef (14).
2. Schuif het paneel (16) naar boven/beneden en zet vast door inbusschroef (14) in één van de bevestigingsopeningen aan te draaien. Draai ook schroef (15) weer vast aan.
3. Herhaal voor het andere zijpaneel.



Hoogte van de volledige zijplaat (18)

1. Verwijder de armsteun van de rolstoel.
2. Verwijder de inbuschroef (17).
3. Plaats de schroef in een ander gat volgens de gewenste hoogte (5 mogelijke posities).
4. Draai de schroef weer stevig aan.
5. Herhaal dit voor de tweede zijplaat.

Zorg ervoor dat beide zijplaten en panelen op dezelfde hoogte werden ingesteld, en dat ze stevig werden vastgezet.



3.2.6 Vaste zijplaat

Diepte van de zijplaat (22)

1. Maak inbuschroeven (19+20+21) los.
2. Schuif de zijplaat voorwaarts/achterwaarts en draai de schroeven weer aan.

Hoogte van de zijplaat (22)

1. Verwijder de inbuschroeven (19+20+21).
2. Verplaats de zijplaat tot de gewenste hoogte en zet vast door de schroeven (19+20) weer stevig aan te draaien in de overeenkomstige openingen. Plaats ook schroef 21 overeenkomstig weer terug.



Herhaal bovenstaande stappen voor de tweede zijplaat. Zorg ervoor dat beide zijplaten op dezelfde hoogte en diepte werden ingesteld, en dat ze stevig werden vastgezet.

3.2.7 Camberhoek van de achterwielen aanpassen

De camberhoek van de achterwielen kan aangepast worden in 4 posities (0°, 2°, 4°, 6°) door de hoek van het bevestigingsblok ten opzichte van de wielbevestiging aan te passen:

1. Verwijder het achterwiel met het snelle ontgrendelingsysteem.
2. Verwijder beide bouten met moer (23) uit het bevestigingsblok (24) voor het achterwiel.
3. Pas de hoek van het bevestigingsblok (12) aan ten opzichte van de wielbevestiging (25). *
4. Maak het bevestigingsblok (24) weer stevig vast in de juiste hoek door beide bouten met moer (23) weer aan te draaien in de overeenkomstige gaten.
5. Plaats het achterwiel terug.
6. Herhaal voor het andere wiel. Zorg ervoor dat beide achterwielen werden gemonteerd met dezelfde camberhoek.



* Het bevestigingsblok voor het achterwiel is voorzien van vier paren bij elkaar horende gaten. Kies het paar gaten dat overeenstemt met de gewenste camberhoek, zoals te zien op de figuur.

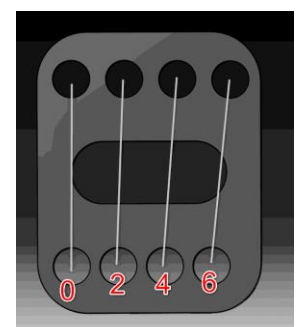

3.2.8 Hoogte van de voetplaat

Trigo S (stappen van 10 mm)

1. Verwijder de M6-schroef uit de achterkant van de voetsteun (26).
2. Schuif de voetplaat (27) omhoog/omlaag in de framebuis (28) tot de gewenste hoogte. Zorg ervoor dat de gaten in de binnen- en buitenbuis overlappen.
3. Draai de M6-schroef weer vast aan.
4. Herhaal voor de andere kant. Zorg ervoor dat beide voetsteunen op dezelfde hoogte werden ingesteld, en dat ze stevig werden vastgezet.

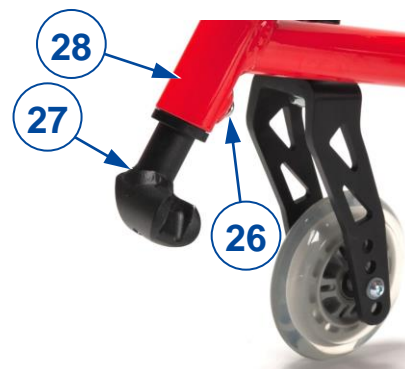

Trigo T (traploos)

1. Verwijder de M6-schroef uit de achterkant van de voetsteun (26).
2. Schuif de voetplaat (27) omhoog/omlaag in de framebuis (28) tot de gewenste hoogte.
3. Draai de M6-schroef (26) weer vast aan.
4. Herhaal voor de tweede voetsteun. Zorg ervoor dat beide voetsteunen op dezelfde hoogte werden ingesteld, en dat ze stevig werden vastgezet.

3.2.9 Hoek van de voetplaat

Trigo T (20° in stappen van 5°)

1. Maak de M6-schroef (29) aan de buitenzijde van de voetplaat los.
2. Draai de voetplaat tot de gewenste hoek. Een indicatie van de hoek wordt gegeven door streepjes aan de buitenzijde van de tandverstelling.
3. Draai de M6-schroef (29) weer stevig aan.
4. Herhaal dit voor de tweede voetplaat. Zorg ervoor dat beide voetplaten stevig werden vastgezet.



Trigo S (traploos)

Voor de vouwbare voetplaat:

1. Maak beide M6-schroeven (30) aan de onderkant van de voetplaat los.
2. Draai de voetplaat tot de gewenste hoek.
3. Draai beide schroeven (30) weer stevig aan.

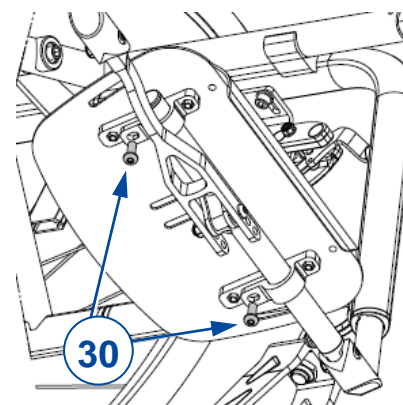

Voor de wegklapbare voetplaat:

1. Op de hoofdbuis (31), draai de M6-schroeven (32) aan beide kanten van de open voetplaat los.
2. Draai de voetplaat tot de gewenste hoek.
3. Draai beide schroeven (32) weer stevig aan.

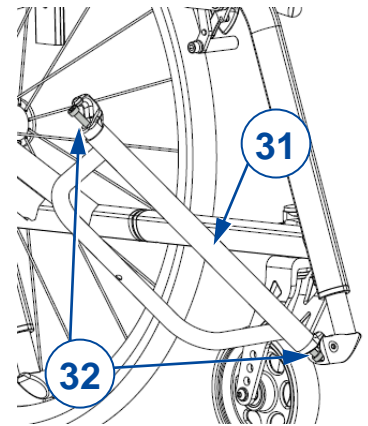

3.2.10 Voetplaat diepte (enkel voor Trigo S, vouwbare voetplaat)

1. Verwijder de vier M5-schroeven (33) uit de voetplaat.
2. Plaats de voetplaat voorwaarts/achterwaarts tot de gewenste diepte (2 mogelijke posities).
3. Draai de M5-schroeven (33) weer stevig aan. Zorg ervoor dat de voetplaat stevig werd vastgemaakt.

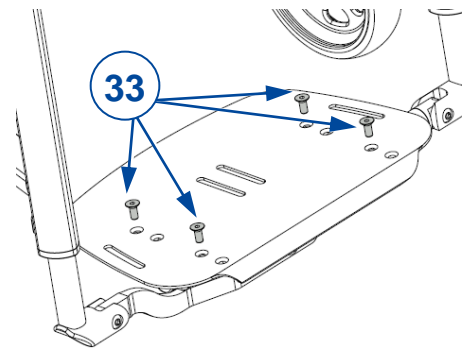

3.2.11 De parkeerremmen aanpassen

Afhankelijk van de diameter van de achterwielen en hun positie, kunnen de remmen hiermee overeenkomstig worden aangepast. De volgende instructies zijn zowel van toepassing op de duw-trekremmen, als op de sportremmen.

1. Zet de rem los, zie gebruiksaanwijzing.
2. Maak beide schroeven (34) los die de rem aan het frame vastmaken.
3. Schuif de rem voorwaarts/achterwaarts in de sleuf tot de gewenste positie.
4. Draai beide schroeven weer stevig aan.
5. Ga na of de rem correct werkt: het wiel is geblokkeerd, maar de rem kan nog makkelijk bediend worden. Als dit niet het geval is, herhaal dan de bovenstaande stappen totdat de rem correct is ingesteld.
6. Herhaal voor de tweede parkeerrem. Zorg ervoor dat beide parkeerremmen hetzelfde zijn ingesteld.

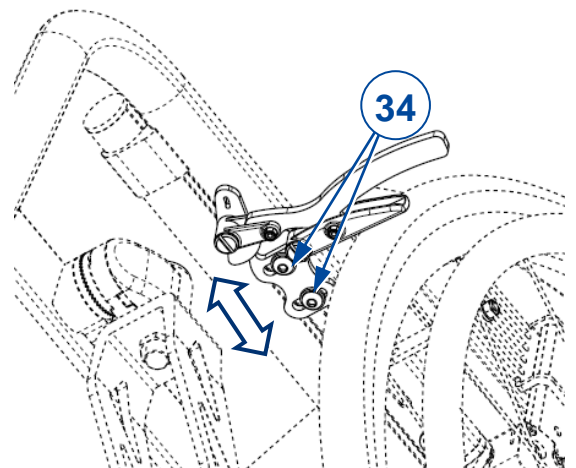

3.3 De pneumatische banden vervangen

**CAUTION**

Gevaar voor letsel of beschadiging

- Laat voor demontage van de band altijd eerst de lucht uit de band.
- Let erop dat bij de montage geen voorwerpen of lichaamsdelen tussen de band en de velgrand gekneld raken.
- Voor gebruik van de rolstoel dient u te controleren of alle schroeven goed vastzitten.
- Zorg ervoor dat de bandenspanning correct is volgens de aangegeven waarde op de banden.
- Gebruik voor het oppompen van de band enkel geschikte pompen die voldoen aan de regelgeving, en met een afleesschaal in "bar".
- Gebruik enkel vervangingsonderdelen die werden goedgekeurd door Vermeiren.

Om de banden te vervangen, gaat u als volgt te werk:

1. Laat alle lucht uit de binnenband.
2. Schuif een bandenlichter tussen de band en de velg.
3. Duw de bandenlichter zachtjes naar beneden. De buitenband wordt zo over de velgrand getrokken.
4. Schuif de bandenlichter langs de rand van de velg zodat de band eruit springt.
5. Verwijder de band voorzichtig van de velg en haal de binnenband eruit.



Plaats het velglint over het ventiel vooraleer het ventiel in de velg te steken. Het velglint kan u zonder problemen aangebracht worden. Controleer of alle spaakoppen bedekt zijn (bij kunststofvelgen is een velglint niet vereist).



Duw de buitenband over de velgrand, beginnend achter het ventiel. Pomp de binnenband lichtjes op tot hij rond wordt, en plaats hem in de band.



Wanneer de binnenband zonder plooiën in de buitenband past (bij plooiën: laat een beetje lucht uit de binnenband), duw dan de bovenkant van de band zachtjes op de velg met beide handen, beginnend bij het ventiel. Duw het ventiel lichtjes naar binnen en trek het weer uit om ervoor te zorgen dat de band correct gepositioneerd is in de buurt van het ventiel.



Vermeiren GROUP
Vermeirenplein 1 / 15
2920 Kalmthout
BE

website: www.vermeiren.com

Instructies voor de vakhandelaar

Deze handleiding is deel van het product en dient bij iedere product te worden geleverd.

Versie: E, 2024-02

Basic UDI: 5415174 122106Trigo S TV
5415174 122106Trigo T TX

Alle rechten, inclusief vertaling, voorbehouden.